

Ficha técnica :

KLEOS EB 1000 S16



 **MANITOU**
HANDLING YOUR WORLD

Características técnicas			Métrico
1.1	Fabricante		Manitou
1.2	Nome do modelo		EB 1000 S16
1.3	Fonte de energia		Elétrica
1.4	Modo de condução		Acompanhante
1.5	Capacidade máx.	Q	1000 kg
1.6	Centro de gravidade da carga	c	250 mm
Weight			
2.1	Peso da máquina sem ferramentas		260 kg
Pneus			
3.1	Tipo de rodas		Nylon
3.2	Dimensões das rodas dianteiras		4x (75x65)
3.3	Dimensões das rodas traseiras		2x (150x50)
3.5.1	Número de rodas traseiras		2
Dimensions			
4.2	Altura do mastro recolhido	h1	1990 mm
4.5	Altura do mastro estendido	h4	1990 mm
4.19	Comprimento total	l1	1330 mm
4.20	Comprimento até à face dos garfos	l2	570 mm
4.21	Largura total	b1	710 mm
4.25	Largura sobre os garfos	b5	520 mm
4.32	Distância ao solo no centro da distância entre eixos	m2	25 mm
Atuação			
5.2	Velocidade de elevação (com carga / sem carga)		0.07 m/s / 0.07 m/s
5.3	Velocidade de descida (com carga / sem carga)		0.10 m/s / 0.10 m/s
5.11	Travão de estacionamento		Mecânico
Motor			
6.4	Bateria / Capacidade de carga		12 V / 110 Ah
7.2	Potência		1.20 kW
Diversos			
8.4	Nível sonoro no ouvido do condutor segundo a DIN 12 053		65 dB

Kleos EB 1000 S16 - Esquemas dimensionais

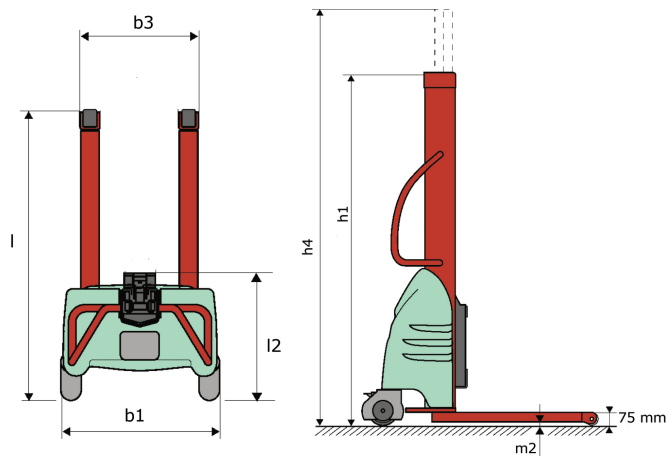

Características das ferramentas

Ferramenta 1.000 kg	Capacidade do acessório kg	Centro de gravidade da carga mm	A1 mm	A2 mm	B mm	B1 mm	C mm	D mm	E mm	E1 mm	E2 mm	F mm	Peso kg
EPE 1000	1000	350	700	730	60	-	245	-	-	-	-	320	38
FA 1000	1000	500	950	1017	-	190	710	45	80	40	-	730	123
FR 1000	1000	600	1150	1182	560	200	320	90	-	70	-	700	82
FUT 1000	300	600	795	600	1057	350	650	245	-	240	631	-	92
PLF 1000	1000	350	700	727	600	-	-	275	-	91	-	630	65
POT 1000	500	600	625	652	50	-	-	145	-	-	-	320	33

Tools

EPE 1000



FA 1000



FR 1000



FUT 1000



PLF 1000



POT 1000





 **MANITOU**
HANDLING YOUR WORLD

Sede Central

B.P. 249 - 430 rue de l'Aubinière
44150 Ancenis Cedex - France

Tél. : 00 33 (0)2 40 09 10 11 - Fax : 00 33 (0)2 40 09 10 97

www.manitou.com



Esta publicação apresenta uma descrição das versões e possibilidades de configuração dos produtos Manitou que podem possuir equipamentos diferentes. Os equipamentos apresentados nesta brochura podem ser de série, opcionais ou não estarem disponíveis consoante as versões. A Manitou reserva-se o direito de modificar, em qualquer momento e sem pré-aviso, as especificações descritas e representadas. As especificações referidas não comprometem o fabricante. Para mais informações, contacte o seu concessionário Manitou. Documento não contratual. A apresentação e as imagens dos produtos não são contratuais. Os logótipos, assim como a identidade visual da empresa, são propriedade da Manitou e não podem ser utilizados sem autorização. Todos os direitos reservados. As fotografias e os esquemas contidos na presente brochura só são fornecidos para fins de consulta e a título indicativo.

Manitou BF SA - Sociedade anónima com conselho de administração - Capital social: 39 668 399 Euros - 857 802 508 RCS Nantes