

Technisches Datenblatt :

KLEOS HM 250 D18



 **MANITOU**
HANDLING YOUR WORLD

| Technische Merkmale | | Metrisch | |
|---------------------|---|----------|---------------------|
| 1.1 | Hersteller | | Manitou |
| 1.2 | Modellname | | HM 250 D18 |
| 1.3 | Antriebsart | | Handbuch |
| 1.4 | Bedienertyp | | Begleitung |
| 1.5 | Max. Tragkraft | Q | 250 kg |
| 1.6 | Lastschwerpunkt | c | 250 mm |
| Gewicht | | | |
| 2.1 | Maschinengewicht ohne Werkzeuge | | 110 kg |
| Reifen | | | |
| 3.1 | Bereifung | | Nylon |
| 3.2 | Reifengröße, vorn | | 2x (75x65) |
| 3.3 | Reifengröße, hinten | | 2x (150x50) |
| Abmessungen | | | |
| 4.2 | Höhe Hubgerüst eingefahren | h1 | 1585 mm |
| 4.5 | Höhe Hubgerüst ausgefahren | h4 | 2475 mm |
| 4.19 | Gesamtlänge | l1 | 1032 mm |
| 4.20 | Länge bis zur Vorderseite der Gabeln | l2 | 571 mm |
| 4.21 | Gesamtbreite | b1 | 710 mm |
| 4.25 | max Zinkenabstand | b5 | 529 mm |
| Leistung | | | |
| 5.2 | Hubgeschwindigkeit (beladen / unbeladen) | | 0.10 m/s / 0.10 m/s |
| 5.3 | Absenkgeschwindigkeit (beladen / unbeladen) | | 0.10 m/s / 0.10 m/s |
| 5.11 | Parkbremse | | Mecanic |

Kleos HM 250 D18 - Maßzeichnung

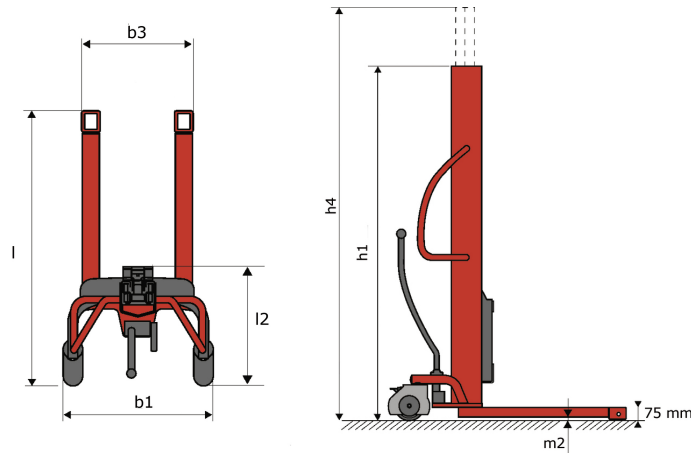

Technische Daten der Werkzeuge

| Werkzeug 250 kg | Tragkraft des Anbaugeräts | Lastschwerpunkt | A1 | A2 | B | B1 | C | D | E | E1 | E2 | F | Gewicht |
|-----------------|---------------------------|-----------------|-----|-----|-----|-----|-----|----|----|----|----|-----|---------|
| | kg | mm | mm | mm | mm | mm | mm | mm | mm | mm | mm | mm | kg |
| EPE 250 | 250 | 250 | 500 | 515 | 40 | - | 270 | - | - | - | - | 320 | 21 |
| FA 250 | 250 | 250 | 500 | 540 | - | 230 | 650 | 50 | 50 | 20 | - | 680 | 33 |
| PLF 250 | 200 | 300 | 620 | 635 | 500 | - | 280 | - | 88 | - | - | 630 | 40 |
| POT 250 | 150 | 400 | 425 | 440 | 50 | - | 170 | - | - | - | - | 320 | 22 |

Tools

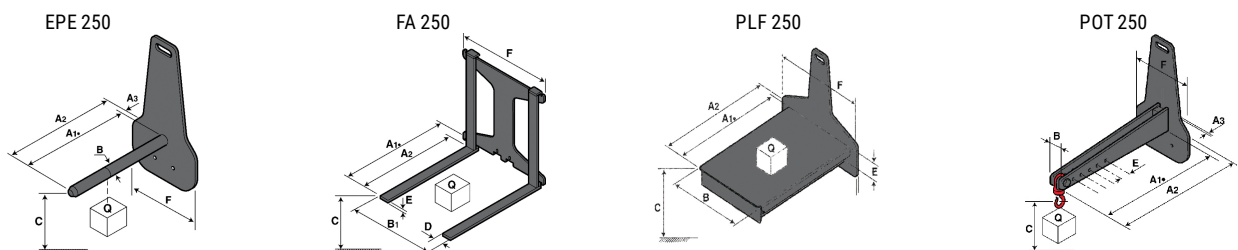

**Hauptsitz**

B.P. 249 - 430 rue de l'Aubinière

44150 Ancenis Cedex - France

Tel: +33 (0)2 40 09 10 11 - Fax: +33 (0)2 40 09 10 97

www.manitou.com

Diese Publikation enthält eine Beschreibung der Konfigurationsvarianten und Optionen für Manitou-Produkte, die je nach Ausstattung unterschiedlich sein können. Die in dieser Broschüre vorgestellten Ausstattungen können Teil einer Serie, als Option erhältlich oder je nach Ausführung nicht verfügbar sein. Manitou behält sich das Recht vor, die beschriebenen und dargestellten Spezifikationen jederzeit und ohne Vorankündigung zu ändern. Die angegebenen Spezifikationen sind für den Hersteller nicht bindend. Für weitere Einzelheiten wenden Sie sich bitte an Ihren Manitou-Händler. Es handelt sich nicht um ein vertraglich bindendes Dokument. Die Darstellung der Produkte ist vertraglich nicht bindend. Die Liste der Spezifikationen ist nicht vollständig. Die Logos sowie die visuelle Identität des Unternehmens sind Eigentum von Manitou und dürfen nicht ohne Genehmigung verwendet werden. Alle Rechte vorbehalten. Die in dieser Broschüre enthaltenen Fotos und Diagramme werden nur zu Anschauungs- und Informationszwecken zur Verfügung gestellt.

MANITOU BF SA - Gesellschaft mit beschränkter Haftung mit Verwaltungsrat - Aktienkapital: 39 668 399 Euro - 857 802 508 RCS Nantes