

Ficha técnica :

# **KLEOS HM 1000 S16**

---



 **MANITOU**  
HANDLING YOUR WORLD

Características técnicas			Métrico		
1.1	Fabricante				Manitou
1.2	Nome do modelo				HM 1000 S16
1.3	Fonte de energia				Manual
1.4	Modo de condução				Acompanhante
1.5	Capacidade máx.	Q			1000 kg
1.6	Centro de gravidade da carga	c			250 mm
Weight					
2.1	Peso da máquina sem ferramentas				220 kg
Pneus					
3.1	Tipo de rodas				Nylon
3.2	Dimensões das rodas dianteiras				4x (75x65)
3.3	Dimensões das rodas traseiras				2x (160x40)
Dimensões					
4.2	Altura do mastro recolhido		h1		1990 mm
4.5	Altura do mastro estendido		h4		1990 mm
4.19	Comprimento total		l1		1330 mm
4.20	Comprimento até à face dos garfos		l2		570 mm
4.21	Largura total		b1		710 mm
4.25	Largura sobre os garfos		b5		520 mm
4.32	Distância ao solo no centro da distância entre eixos		m2		25 mm
Atuação					
5.2	Velocidade de elevação (com carga / sem carga)				0.10 m/s / 0.10 m/s
5.3	Velocidade de descida (com carga / sem carga)				0.10 m/s / 0.10 m/s
5.11	Travão de estacionamento				Mecânico

### Kleos HM 1000 S16 - Esquemas dimensionais

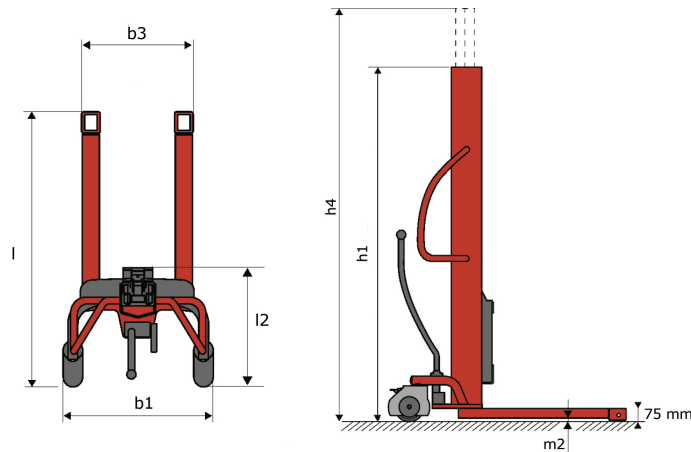

### Características das ferramentas

Ferramenta 1.000 kg	Capacidade do acessório kg	Centro de gravidade da carga mm	A1 mm	A2 mm	B mm	B1 mm	C mm	D mm	E mm	E1 mm	E2 mm	F mm	Peso kg
EPE 1000	1000	350	700	730	60	-	245	-	-	-	-	320	38
FA 1000	1000	500	950	1017	-	190	710	45	80	40	-	730	123
FR 1000	1000	600	1150	1182	560	200	320	90	-	70	-	700	82
FUT 1000	300	600	795	600	1057	350	650	245	-	240	631	-	92
PLF 1000	1000	350	700	727	600	-	275	-	91	-	-	630	65
POT 1000	500	600	625	652	50	-	145	-	-	-	-	320	33

# Tools

EPE 1000



FA 1000



FR 1000



FUT 1000



PLF 1000



POT 1000





 **MANITOU**  
**HANDLING YOUR WORLD**

**Sede Central**

B.P. 249 - 430 rue de l'Aubinière  
44150 Ancenis Cedex - France

Tél. : 00 33 (0)2 40 09 10 11 - Fax : 00 33 (0)2 40 09 10 97

[www.manitou.com](http://www.manitou.com)



Esta publicação apresenta uma descrição das versões e possibilidades de configuração dos produtos Manitou que podem possuir equipamentos diferentes. Os equipamentos apresentados nesta brochura podem ser de série, opcionais ou não estarem disponíveis consoante as versões. A Manitou reserva-se o direito de modificar, em qualquer momento e sem pré-aviso, as especificações descritas e representadas. As especificações referidas não comprometem o fabricante. Para mais informações, contacte o seu concessionário Manitou. Documento não contratual. A apresentação e as imagens dos produtos não são contratuais. Os logótipos, assim como a identidade visual da empresa, são propriedade da Manitou e não podem ser utilizados sem autorização. Todos os direitos reservados. As fotografias e os esquemas contidos na presente brochura só são fornecidos para fins de consulta e a título indicativo.

Manitou BF SA - Sociedade anónima com conselho de administração - Capital social: 39 668 399 Euros - 857 802 508 RCS Nantes