

技術シート：

# **KLEOS DHM 250 D15**



 **MANITOU**  
HANDLING YOUR WORLD

諸元		メートル単位	
1.1	製造メーカー		Manitou
1.2	モデル名		Kleos DHM 250 D15
1.3	エンジン		マニュアル
1.4	オペレーター・タイプ		歩行者
1.5	定格荷重	Q	250 kg
1.6	積荷重心	c	250 mm
重量			
2.1	工具抜ききの車両重量		95 kg
ホイール			
3.1	タイヤ		ナイロン
3.2	前輪サイズ		2 x (50x20)
3.3	後輪サイズ		2 x (250x40)
3.5	前輪数 / 後輪数		2 / 2
寸法			
4.2	マスト高さ マスト下降時	h1	1305 mm
4.5	最大揚高時高さ	h4	2043 mm
4.19	全長	l1	911 mm
4.20	車体長さ フォーク前面まで	l2	516 mm
4.21	全幅	b1	666 mm
4.26	ホイールアーム/荷重面間の距離	b4	152 mm
4.32	車輪半径	m2	45 mm
性能			
5.3	上昇速度 負荷 / 無負荷		10 m/s / 10 m/s

### Kleos DHM 250 D15 - 寸法図

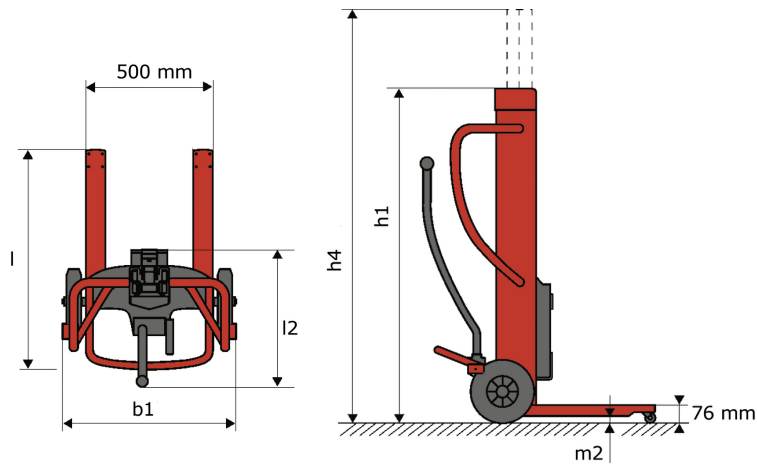

### 工具特性

工具 250 kg	アタッチメント許容積載重量	積荷の重心	A1	A2	B	B1	C	D	E	E1	E2	F	重量
	kg	mm	mm	mm	mm	mm	mm	mm	mm	mm	mm	mm	kg
EPE 250	250	250	500	515	40	-	270	-	-	-	-	320	21
FA 250	250	250	500	540	-	230	650	50	50	20	-	680	33
PLF 250	200	300	620	635	500	-	280	-	88	-	-	630	40
POT 250	150	400	425	440	50	-	170	-	-	-	-	320	22

### Tools

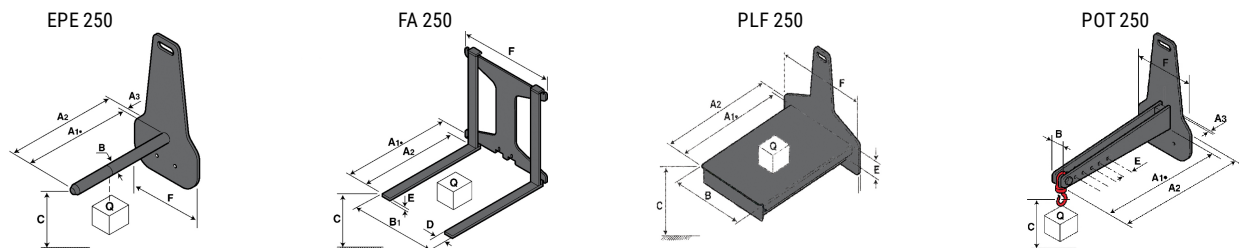



#### 本社ビル

B.P. 249 - 430 rue de l'Aubinière オービニエール通り  
44150 Ancenis Cedex - France

電話 +33 (0)2 40 09 10 11 - ファックス +33 (0)2 40 09 10 97

[www.manitou.com](http://www.manitou.com)



本書では、マニトウ製品の構成バージョンやオプションについて説明していますが、機器によって異なる場合があります。このパンフレットで紹介されている機器は、バージョンによってシリーズの一部であったり、オプションであったり、あるいは利用できない場合があります。Manitouは、いつでも予告なしに、記載・表現されている仕様を変更する権利を有します。提供された仕様はメーカーを拘束するものではありません。詳細につきましては、マニトウの代理店にお問い合わせください。本資料は、契約上の拘束力を有するものではありません。製品の提示は、契約上の拘束力はありません。仕様のリストは無尽蔵です。ロゴおよび会社のビジュアル・アイデンティティはManitouが所有しており、許可なく使用することはできません。すべての権利はマニトウに帰属します。このパンフレットに掲載されている写真や図は、相談や情報提供を目的としています。

MANITOU BF SA - 取締役会を有する有限会社・株式資本。39 668 399 ユーロ - 857 802 508 RCS Nantes