

Scheda tecnica :

# EP 20

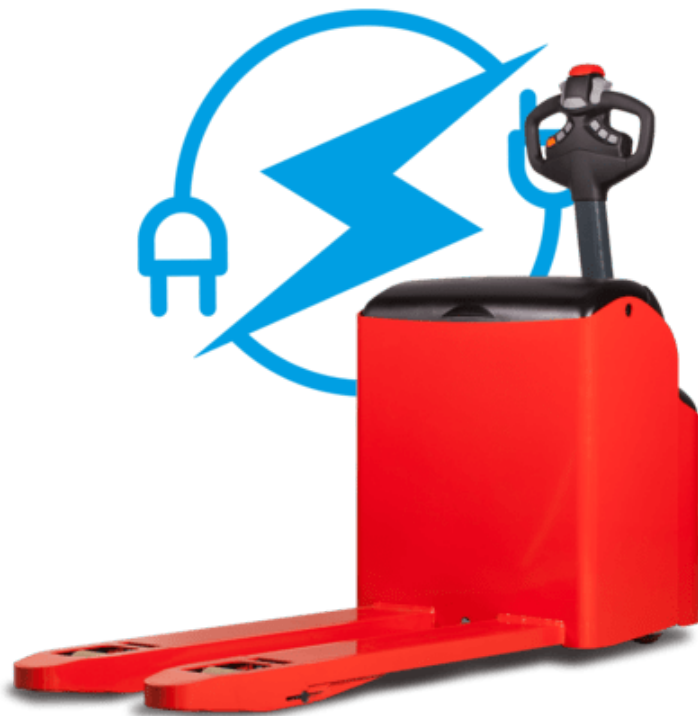

| Technical characteristics |   | Metrico   |                          |
|---------------------------|---|-----------|--------------------------|
| 1.1                       | Manufacturer  |           | Manitou                  |
| 1.2                       | Model Name  |           | EP 20                    |
| 1.3                       | Power source  |           | Electrical               |
| 1.4                       | Operator type   |           | Pedestrian               |
| 1.5                       | Max. capacity   | Q         | 2000 kg                  |
| 1.6                       | Load center of gravity  | c         | 600 mm                   |
| 1.8                       | Load distance, centre of drive axle to fork                     | x         | 953 mm                   |
| 1.9                       | Wheelbase   | y         | 1372 mm                  |
| Weight                    |   |           |                          |
| 2.1                       | Service weight  |           | 482 kg                   |
| 2.2                       | Weight on front axle (laden) / rear axle (laden)                |           | 1077 kg / 1405 kg        |
| 2.3                       | Weight on front axle (Unladen) / rear axle (Unladen)            |           | 337 kg / 145 kg          |
| Wheels                    |   |           |                          |
| 3.1                       | Tires type  |           | Bandage                  |
| 3.2                       | Dimensions of front wheels                                      |           | 230 x 75                 |
| 3.3                       | Dimensions of rear wheels                                       |           | 4 x (82 x 70)            |
| 3.5                       | Number of front wheels / rear wheels                            |           | 3 / 4                    |
| 3.6                       | Front wheel gauge   | b10       | 435 mm                   |
| 3.7                       | Rear wheel gauge  | b11       | 366 mm                   |
| Dimensions                |   |           |                          |
| 4.15                      | Fork height in low position                                     | h13       | 85 mm                    |
| 4.19                      | Overall length  | l1        | 1739 mm                  |
| 4.20                      | Length to face of forks   | l2        | 589 mm                   |
| 4.21                      | Overall width   | b1        | 680 mm                   |
| 4.22                      | Forks section / width / length                                  | s / e / l | 45 mm x 175 mm x 1150 mm |
| 4.25                      | Fork spread   | b5        | 540 mm                   |
| 4.32                      | Ground clearance at centre of wheelbase                         | m2        | 35 mm                    |
| 4.34                      | Aisle width for 800 x 1200 pallet lengthways                    | Ast       | 1939 mm                  |
| 4.35                      | Turning radius  | Wa        | 1544 mm                  |
| 4.4                       | Mast lifting height   | h3        | 125 mm                   |
| 4.9                       | Height tiller min.  | h14       | 866 mm                   |
| 4.9                       | Height tiller max.  | h14       | 1320 mm                  |
| Performances              |   |           |                          |
| 5.1                       | Travel speed (laden / unladen)                                  |           | 5.80 km/h / 6 km/h       |
| 5.2                       | Lifting speed (laden / unladen)                                 |           | 0.02 m/s / 0.03 m/s      |
| 5.3                       | Lowering speed (laden / unladen)                                |           | 0.04 m/s / 0.02 m/s      |
| 5.7                       | Gradeability (laden / unladen)                                  |           | 10 % / 25 %              |
| 5.10                      | Service brake   |           | Electro magnetic         |
| 5.11                      | Parking brake   |           | Handle Release           |
| Engine                    |   |           |                          |
| 6.1                       | Drive motor rating S2 60 min                                    |           | 1.20 kW                  |
| 6.2                       | Lift motor rating at S3 15%                                     |           | 1 kW                     |
| 6.3                       | Battery according to DIN 43531/35/36 A, B, C                    |           | DIN 43535-B              |
| 6.4                       | Battery voltage / capacity                                      |           | 24 V / 180 Ah            |
| 6.5                       | Battery weight (+/- 5%)   |           | 180 kg                   |
| Miscellaneous             |   |           |                          |
| 8.1                       | Type of drive control   |           | AC                       |
| 8.4                       | Measured/guaranteed mean noise level at the ear of the operator |           | < 65 dB                  |

EP 20 - Disegno quotato

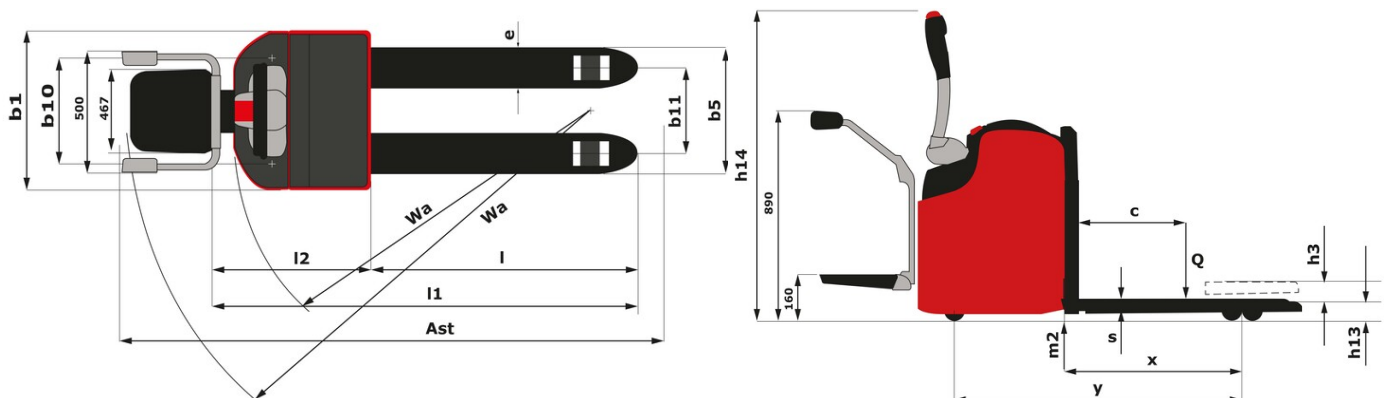



 **MANITOU**  
**HANDLING YOUR WORLD**

**Sede centrale**

MANITOU ITALIA Srl

Via Cristoforo Colombo 2, Loc. Cavazzona - 41013 CASTELFRANCO EMILIA (MO)

Tel: 059.95.98.11 - Fax 059.95.98.65

[www.manitou.com](http://www.manitou.com)



Questa pubblicazione presenta la descrizione delle versioni e delle possibilità di configurazione dei prodotti Manitou, che possono differire per attrezzature. Gli allestimenti presentati nel presente opuscolo possono essere di serie, optional o non disponibili, a seconda delle versioni. Manitou si riserva il diritto di modificare, in qualsiasi momento e senza alcun preavviso, le specifiche tecniche descritte e rappresentate. Le specifiche indicate non rappresentano alcun obbligo per il costruttore. Per maggiori dettagli, rivolgersi al proprio concessionario Manitou. Documento non contrattuale. Elenco delle specifiche non esaustivo. I loghi nonché l'identità visiva dell'azienda sono di proprietà di Manitou e non possono essere utilizzati senza autorizzazione. Tutti i diritti riservati. Le immagini e gli schemi contenuti nel presente opuscolo sono forniti esclusivamente a fini di consultazione e a titolo indicativo.

Manitou BF SA - Società anonima con consiglio di amministrazione. Capitale sociale: 39,668,399 euro - 857 802 508 RCS Nantes