

Ficha técnica :

ME 435



 **MANITOU**
HANDLING YOUR WORLD

Características técnicas			Métrico
1.1	Fabricante		Manitou
1.2	Nome do modelo		ME 435
1.3	Fonte de energia		Elétrica
1.4	Modo de condução		Sentado
1.5	Capacidade máx.	Q	3500 kg
1.6	Centro de gravidade da carga	c	500 mm
1.8	Distância da carga, centro do eixo motor ao garfo	x	445 mm
1.9	Distância entre eixos	y	1750 mm
	Standard mast reference of the machine		FLT 60
Weight			
2.1	Peso de serviço		5550 kg
2.2	Peso no eixo dianteiro (com carga) / traseiro (com carga)		8050 kg / 1000 kg
2.3	Peso no eixo dianteiro (sem carga) / traseiro (sem carga)		2720 kg / 2830 kg
Pneus			
3.1	Tipo de rodas		Solid tires
3.2	Dimensões das rodas dianteiras		23 x 10 -12
3.3	Dimensões das rodas traseiras		200/50 - 10
3.5	Número de rodas de dianteiras / traseiras		2 / 2
3.5.2	Número de rodas motrizes		2
3.6	Via dianteira	b10	1085 mm
3.7	Calibre da roda traseira	b11	960 mm
Dimensões			
4.7	Altura proteção do condutor (cabina)	h6	2240 mm
4.8	Altura do banco/altura de pé	h7	1190 mm
4.12	Altura do reboque de atrelado	h10	625 mm
4.19	Comprimento total	l1	3650 mm
4.20	Comprimento até à face dos garfos	l2	2500 mm
4.21	Largura total	b1	1315 mm
4.22	Secção do garfo / Largura dos garfos / Comprimento dos garfos	s / e / l	50 mm x 122 mm x 1150 mm
4.23	Quadro porta-garfos em conformidade com a norma DIN 15173 A/B		3A
4.24	Largura do quadro porta-garfos	b3	1100 mm
4.31	Distância ao solo sob o mastro	m1	112 mm
4.32	Distância ao solo no centro da distância entre eixos	m2	115 mm
4.33	Largura de corredor para paletes 1000 x 1200 transversal	Ast	4045 mm
4.34	Largura do corredor para paleta 800 x 1200 em comprimento	Ast	4245 mm
4.35	Raio de viragem	Wa	2400 mm
4.36	Raio de viragem interno	b13	730 mm
Atuação			
5.1	Velocidade de deslocação (com carga / sem carga)		19 km/h-20 km/h
5.2	Velocidade de elevação (com carga / sem carga)		0.39 m/s-0.54 m/s
5.3	Velocidade de descida (com carga / sem carga)		0.47 m/s-0.42 m/s
5.5	Esforço de tração / Força de tração (em vazio)		1690 daN / 1700 daN
5.7	Rampa admissível - com carga / sem carga		12 % / 18 %
5.10	Travão de serviço		Imersão em óleo
Motor			
6.1	Potência do motor de tração (S2 60 min)		18.50 kW
6.2	Capacidade do motor de elevação a S3 15%		25.40 kW
6.3	Bateria de acordo com a norma DIN 43531/35/36 A, B, C		DIN43536 A
6.4	Bateria / Capacidade de carga		80 V / 700 Ah
6.6	Consumo de energia de acordo com o ciclo VDI (kWh/h)		12.50 kWh/h
Diversos			
8.1	Tipo de unidade motriz		Electrónica
8.2	Pressão hidráulica de trabalho para os acessórios		210 bar
8.3	Débito de óleo para acessório		65 l/min
8.4	Nível sonoro médio para o ouvido do condutor medido/garantido		< 74 dB

ME 435 - Esquemas dimensionais

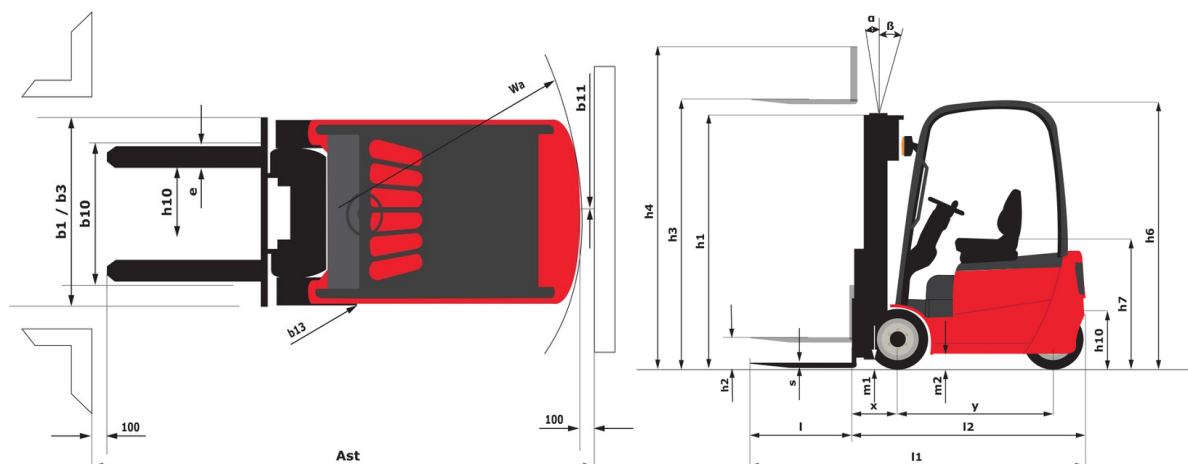



 **MANITOU**
HANDLING YOUR WORLD

Sede Central

B.P. 249 - 430 rue de l'Aubinière

44150 Ancenis Cedex - France

Tél. : 00 33 (0)2 40 09 10 11 - Fax : 00 33 (0)2 40 09 10 97

www.manitou.com



Esta publicação apresenta uma descrição das versões e possibilidades de configuração dos produtos Manitou que podem possuir equipamentos diferentes. Os equipamentos apresentados nesta brochura podem ser de série, opcionais ou não estarem disponíveis consoante as versões. A Manitou reserva-se o direito de modificar, em qualquer momento e sem pré-aviso, as especificações descritas e representadas. As especificações referidas não comprometem o fabricante. Para mais informações, contacte o seu concessionário Manitou. Documento não contratual. A apresentação e as imagens dos produtos não são contratuais. Os logótipos, assim como a identidade visual da empresa, são propriedade da Manitou e não podem ser utilizados sem autorização. Todos os direitos reservados. As fotografias e os esquemas contidos na presente brochura só são fornecidos para fins de consulta e a título indicativo.

Manitou BF SA - Sociedade anónima com conselho de administração - Capital social: 39 668 399 Euros - 857 802 508 RCS Nantes