

技術シート：

90 V'AIR

OXYGEN
by MANITOU



 **MANITOU**
HANDLING YOUR WORLD

キャビンティ		メートル単位
最大作業高	h21	9 m
プラットフォーム高	h7	7 m
最大作業半径		2.04 m
作業床最大積載荷重	Q	230 kg
タレット回転		350 °
搭乗人員 / 搭乗人員		2 / 2
仕様		
バスケット重量		2710 kg
バスケット寸法 (長) x バスケット寸法 (幅)	lp / ep	0.95 m x 0.68 m
床高 (乗降時)	h20	1.03 m
全長	l1	2.31 m
全幅	b1	1.10 m
全高	h17	2.31 m
カウンターウエイトオフセット (90°タレット)	a7	0.04 m
カウンターウエイトオーバーサイズ/リーチ		0.05 m
最小回転半径外輪	Wa3	1.98 m
車輪半径	m2	0.09 m
ホイールベース	y	1.20 m
性能		
走行速度 格納姿勢		4.50 km/h
走行速度 作業床上昇時		0.60 km/h
登坂能力		25 %
許容路面傾斜角度		2 °
ホイール		
タイヤ		ノンマーキング・ソリッドタイヤ
標準タイヤ		406 x 127 mm
駆動輪 (前) / 駆動輪 (後)		0 / 2
操舵輪 (前) / 操舵輪 (後)		2 / 0
ブレーキ (前) / ブレーキ (後)		0 / 2
エンジン/バッテリー		
電気エンジン定格出力		2 x 1.50 kW
作動油ポンプ数 / 油圧ポンプ容量		2 x 4.20 cm³
バッテリー容量		24 V
バッテリー容量		250 Ah
内蔵充電器 (V) / 内蔵充電器 (A)		24 V / 30 A
その他		
STDバッテリー (HIRD) のサイクル数		39
接地圧		11.30 dan/cm²
油圧		140 bar
作動油タンク容量		22 l
規格準拠		
この機械は右記の準拠しています。		European directives: 2006/42/EC- Machinery (revised EN280:2013) - 2004/108/EC (EMC) - 2006/95/EC (Low voltage)

90 V'Air - 作業範囲図

作業範囲図 メートル法

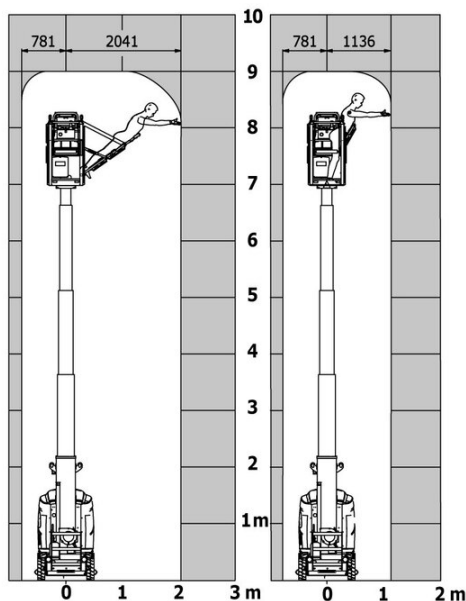

90 V'Air - 寸法図

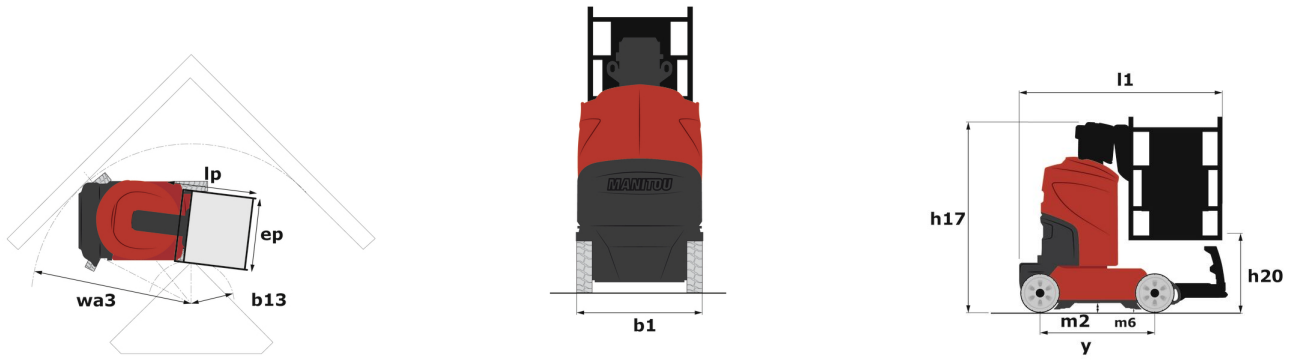

装置

標準

- 2 LED front headlights with protective grille
- 2 rear position headlights with LED
- 2 vertical detection radars
- 3 anti-static braids
- Audible alarm and illuminated indicator lamp (leveling, overload, lowering)
- Backlit control panel
- Battery charge indicator lamp
- CAN bus technology
- Emergency stop button in platform and on frame
- Fixed pothole protection
- Front and side rubber protections
- Horn in the platform
- Hour meter
- Integrated diagnostic assistance
- Manual emergency lowering
- Multi-voltage integrated charger
- Negative-type braking on rear wheels
- Non-marking rubber tyres
- Platform with open-work floor
- Proportional controls
- Side reflectors
- Slings and securing rings
- Specific platform with multiple working positions
- Tool box in platform
- Traction battery with centralized recharging
- Travel possible at maximum height
- Working headlight in platform

オプション

- 6 kg Powder extinguisher A, B, C
- Biodegradable oil
- Cold weather protection oil
- Safety kit - Harness + helmet



本社ビル

B.P. 249 - 430 rue de l'Aubinière (オービニエール通り)

44150 Ancenis Cedex - France

電話: +33 (0)2 40 09 10 11 - ファックス: +33 (0)2 40 09 10 97

www.manitou.com



本書では、マニトウ製品の構成バージョンやオプションについて説明していますが、機器によって異なる場合があります。このパンフレットで紹介されている機器は、バージョンによってシリーズの一部であったり、オプションであったり、あるいは利用できない場合があります。Manitouは、いつでも予告なしに、記載・表現されている仕様を変更する権利を有します。提供された仕様はメーカーを拘束するものではありません。詳細につきましては、マニトウの代理店にお問い合わせください。本資料は、契約上の拘束力を有するものではありません。製品の提示は、契約上の拘束力はありません。仕様のリストは無尽蔵です。ロゴおよび会社のビジュアル・アイデンティティはManitouが所有しており、許可なく使用することはできません。すべての権利はマニトウに帰属します。このパンフレットに掲載されている写真や図は、相談や情報提供を目的としています。

MANITOU BF SA - 取締役会を有する有限会社・株式資本。39 668 399 ユーロ - 857 802 508 RCS Nantes