

Технический паспорт ТЕХНИЧЕСКОЕ ОПИСАНИЕ :

# 90 V'AIR

OXYGEN  
by MANITOU



 **MANITOU**  
HANDLING YOUR WORLD

Грузоподъемность		Метрический
Рабочая высота	h21	9 m
Высота от пола (доступ)	h20	1.03 m
Высота платформы	h7	7 m
Максимальный вылет		2.04 m
Грузоподъемность платформы	Q	230 kg
Вращение башни		350 °
Количество людей (внутри / снаружи)		2 / 2
Вес и размеры		
Вес подъемника*		2710 kg
Размер платформы (длина x ширина)	lp / ep	0.95 m x 0.68 m
Общая длина	l1	2.31 m
Общая ширина	b1	1.10 m
Общая высота	h17	2.31 m
Смещение противовеса башни (на 90°)	a7	0.04 m
Смещение противовеса		0.05 m
Внешний радиус поворота	Wa3	1.98 m
Дорожный просвет в центре колесной базы	m2	0.09 m
Колесная база	y	1.20 m
Производительность		
Скорость движения – в транспортном положении		4.50 km/h
Скорость движения – в поднятом положении		0.60 km/h
Преодолеваемый уклон		25 %
Допустимое выравнивание		2 °
Шины		
Шины		Немаркированные
Стандартные шины		406 x 127 mm
Ведущие колеса (передние / задние)		0 / 2
Управляемые колеса (передние / задние)		2 / 0
Тормозные колеса (передние / задние)		0 / 2
Двигатель/аккумулятор		
Номинальная мощность электрического двигателя		2 x 1.50 kW
Количество гидравлических насосов / Производительность гидравлического насоса		2 x 4.20 cm³
Батарея		24 V
Емкость аккумуляторной батареи		250 Ah
Встроенное зарядное устройство (В / А)		24 V / 30 A
Разное		
Количество циклов с использованием STD батареи (HIRD)		39
Давление на грунт		11.30 dan/cm2
Гидравлическое давление		140 bar
Емкость гидравлического бака		22 l
Соответствие стандартам		
Эта машина соответствует требованиям:		Европейские директивы: 2006/42/CE - Машины (переработка EN280:2013) - 2004/108/EC (ЭМС) - 2006/95/CE (Низкое напряжение)

## 90 V'Air - Диаграмма нагрузки

Диаграмма нагрузки для MEWP, метрическая система мер

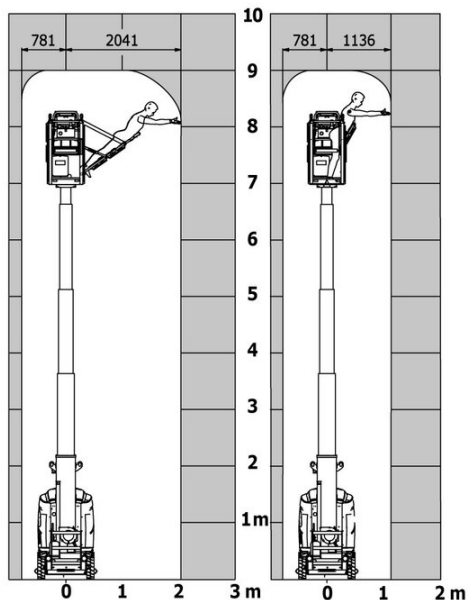

## 90 V'Air - габаритный чертеж

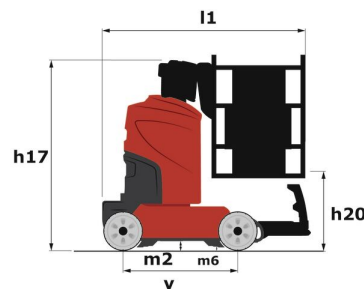
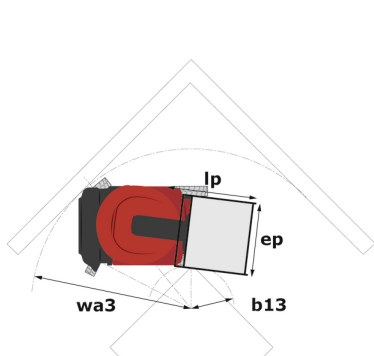

## Оборудование

### Стандартная

- 2 задние габаритные светодиодные фары
- 2 передние светодиодные фары с защитной решеткой
- 2 радара вертикального обнаружения
- 3 антистатические оплетки
- CAN-технология шин
- Боковая и передняя защита из резины
- Боковые отражатели света
- Возможное передвижение с максимальной высотой
- Встроенная помощь при диагностике
- Встроенное зарядное устройство с несколькими уровнями напряжения
- Выключатель для аварийного останова в корзине и на Вращение башни
- Звуковой сигнал тревоги и световые сигнализаторы (развал, перегрузка, опускание)
- Звуковой сигнализатор в корзине
- Индикатор зарядки аккумуляторных батарей
- Корзина с перфорированным полом
- Коробка инструментов в корзине
- Литые немаркие шины
- Постоянная защита от выбоин
- Пропорциональное управление
- Пульт управления с подсветкой
- Рабочее освещение в корзине
- Резервное опускание в ручном режиме
- Специальная корзина с большим числом рабочих положений
- Строповочные и швартовочные кольца
- Счетчик времени
- Торможение отрицательного типа на задних колесах
- Тяговая батарея с централизованной зарядкой

### Опционный

- Safety kit - Harness + helmet
- Биоразлагаемое масло
- Морозостойкое масло
- Порошковый огнетушитель на 6 кг А, В, С



# **MANITOU** HANDLING YOUR WORLD

## Головной офис

В.Р. 249 - 430 rue de l'Aubinière

44150 Ancenis Cedex - France (Франция)

Телефон: 00 33 (0)2 40 09 10 11 - Факс: 00 33 (0)2 40 09 10 97

[www.manitou.com](http://www.manitou.com)



В данной брошюре описываются версии конфигурации и опции продуктов Manitou, которые могут отличаться в зависимости от оборудования. Описанное в данной брошюре оборудование может, в зависимости от версии, быть стандартным, опциональным или недоступным. Компания Manitou оставляет за собой право в любое время изменять приведенные и описанные характеристики без предварительного уведомления. Указанные технические характеристики не являются обязательными для производителя. Для получения дополнительной информации обратитесь к своему дилеру Manitou. Этот документ не имеет обязывающего, договорного характера. Описание продукции не имеет обязывающего, договорного характера. Список технических характеристик не является исчерпывающим. Логотипы и средства визуальной идентификации являются собственностью Manitou, их несанкционированное использование запрещено. Все права защищены. Фотографии и схемы в этой брошюре предоставлены только для ознакомления и в качестве справочной информации.

Manitou BF SA – Компания с ограниченной ответственностью и советом директоров – Акционерный капитал: 39 668 399 евро – Номер 857 802 508 в Реестре коммерсантов и предприятий Нанта