

Scheda tecnica :

ME 420



 **MANITOU**
HANDLING YOUR WORLD

Specifiche tecniche		Metrico	
1.1	Costruttore		Manitou
1.2	Nome modello		ME 420
1.3	Tipo di alimentazione		Elettrico
1.4	Tipo di operatore		Seduto
1.5	Portata massima	Q	2000 kg
1.6	Baricentro del carico	c	500 mm
1.8	Distanza dal centro dell'asse anteriore al piano forche	x	448 mm
1.9	Interasse	y	1485 mm
Weight			
2.1	Peso		4000 kg
2.2	Peso su assale anteriore (con carico) / posteriore (con carico)		5360 kg / 640 kg
2.3	Peso su assale anteriore a vuoto / posteriore a vuoto		1910 kg / 2090 kg
Pneumatici			
3.1	Tipo di ruote		PPS Gomme superelastiche
3.2	Dimensioni ruote anteriori		23 x 9-10
3.3	Dimensioni ruote posteriori		18 x 7-8
3.5	Numero ruote anteriori / di ruote posteriori		2 / 2
3.5.2	Numero di ruote motrici		2
3.6	Carreggiata centro ruote anteriori	b10	1058 mm
3.7	Ruota posteriore	b11	960 mm
Dimensions			
4.7	Altezza della protezione conducente (cabina)	h6	2155 mm
4.8	Altezza del sedile	h7	1070 mm
4.12	Altezza gancio traino	h10	303 mm
4.19	Lunghezza totale	l1	3492 mm
4.20	Lunghezza al piano forche	l2	2342 mm
4.21	Larghezza	b1	1265 mm
4.22	Sezione forche / Larghezza forche / Lunghezza forche	s / e / l	122 mm x 1150 mm x 40 mm
4.23	Piastra portaforche a norma DIN 15173 A/B		2A
4.24	Larghezza della piastra portaforche	b3	1038 mm
4.31	Altezza dal suolo sotto al montante	m1	112 mm
4.32	Altezza dal suolo al centro dell'interasse	m2	120 mm
4.33	Corridoio di lavoro con pallet 1000 x 1200 trasversale	Ast	3738 mm
4.34	Corridoio di lavoro con pallet 800 x 1200 longitudinale	Ast	3938 mm
4.35	Raggio di sterzata	Wa	2090 mm
4.36	Raggio di sterzata interno	b13	730 mm
Performance			
5.1	Velocità di spostamento (con carico / senza carico)		14 km/h-14 km/h
5.2	Velocità di sollevamento (con carico / senza carico)		0.28 m/s-0.40 m/s
5.3	Velocità discesa con carico / (senza carico)		0.42 m/s-0.29 m/s
5.5	Forza di trazione / trazione (senza carico)		1400 daN / 1250 daN
5.7	Pendenza superabile - con carico / senza carico		11 % / 12 %
5.10	Freno di servizio		Idrraulico
Motore			
6.1	Potenza del motore di traslazione (S2 60 min)		11 kW
6.2	Potenza nominale motore di sollevamento a S3 15%		8.60 kW
6.3	Batteria in conformità con DIN 43531/35/36 A, B, C		DIN43531 B
6.4	Batteria / Capacità batteria		48 V / 700 Ah
	Energy consumption according to VDI cycle (kW/h)	6.6	5 kWh
Varie			
8.1	Tipo di unità motrice		Elettronico
8.2	Pressione impianto idraulico per accessori		175 bar
8.3	Portata d'olio per attrezzature		35 l/min
8.4	Livello medio della rumorosità all' orecchio del conduttore misurata/garantita		< 71 dB
8.4	Livello di rumore all'orecchio del conducente secondo la norma DIN 12 053		71 dB

ME 420 - Disegno quotato

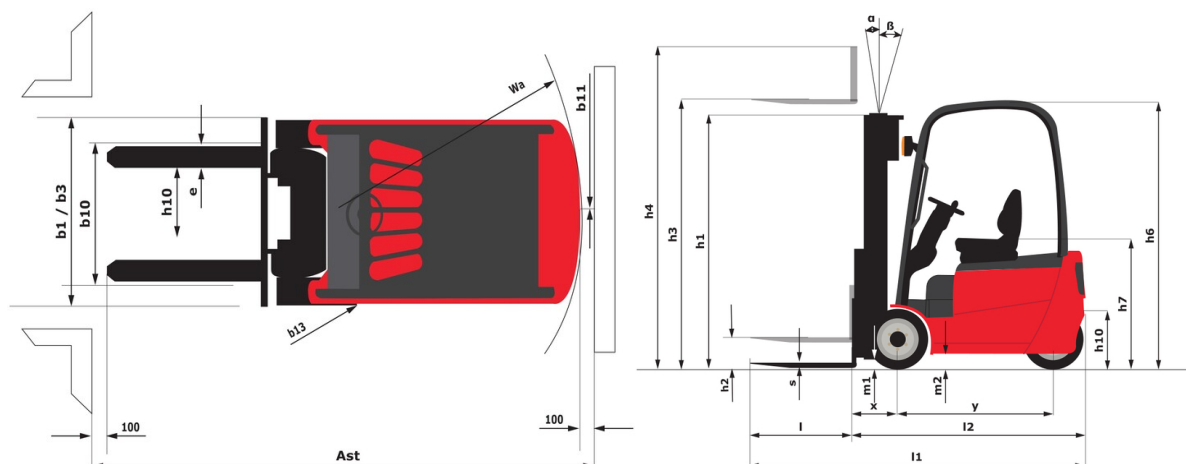

Caratteristiche dei montanti e capacità residue

Duplex Visibilità Totale (FVD)		FVD 27	FVD 30	FVD 33	FVD 36	FVD 40	FVD 43	FVD 45
Inclinazione del montante e del portaforche, in avanti	°	5	5	5	5	5	5	5
Inclinazione del montante e del portaforche, indietro	°	6	10	10	10	10	6	6
h1 - Altezza montante abbassato	mm	1855	2005	2170	2305	2555	2730	2830
h2 - Alzata libera	mm	140	140	140	140	140	140	140
h3 - Altezza di sollevamento	mm	2700	3000	3300	3600	4000	4300	4500
h4 - Altezza montante sollevato	mm	3350	3650	3980	4250	4650	4970	5150
Capacità residua all'altezza max	kg	2000	2000	2000	2000	2000	2000	2000
Capacità residua con traslatore laterale integrato (diagramma di carico industriale)	kg	2000	2000	2000	2000	2000	2000	2000
Capacità residua con traslatore laterale agganciato alla massima altezza	kg	2000	2000	2000	2000	2000	1950	1900
Altezza a capacità max	mm	2700	3000	3300	3600	4000	4300	4500
Altezza a capacità max con traslatore integrato	mm	2700	3000	3300	3600	4000	4300	4500

Duplex ad alzata libera (FLD)		FLD 27	FLD 30	FLD 33	FLD 36	FLD 40
Inclinazione del montante e del portaforche, in avanti	°	5	5	5	5	5
Inclinazione del montante e del portaforche, indietro	°	6	10	10	10	10
h1 - Altezza montante abbassato	mm	1866	1980	2130	2280	2530
h2 - Alzata libera	mm	1250	1350	1500	1650	1900
h3 - Altezza di sollevamento	mm	2700	3000	3300	3600	4000
h4 - Altezza montante sollevato	mm	3370	3635	3970	4270	4635
Capacità residua all'altezza max	kg	2000	2000	2000	2000	2000
Capacità residua con traslatore laterale integrato (diagramma di carico industriale)	kg	2000	2000	2000	2000	2000
Capacità residua con traslatore laterale agganciato alla massima altezza	kg	2000	2000	2000	2000	2000
Altezza a capacità max	mm	2700	3000	3300	3600	4000
Altezza a capacità max con traslatore integrato	mm	2700	3000	3300	3600	4000

Triplex a sollevamento libero (FLT)		FLT 40	FLT 43	FLT 45	FLT 48	FLT 50	FLT 55	FLT 60	FLT 65
Inclinazione del montante e del portaforche, in avanti	°	5	5	5	5	5	3	3	3
Inclinazione del montante e del portaforche, indietro	°	6	6	6	6	6	6	6	6
h1 - Altezza montante abbassato	mm	1925	2025	2095	2195	2260	2425	2645	2820
h2 - Alzata libera	mm	1255	1355	1425	1525	1590	1755	1975	2150
h3 - Altezza di sollevamento	mm	4000	4300	4500	4800	5000	5500	6000	6500
h4 - Altezza montante sollevato	mm	4680	4980	5230	5480	5680	5180	6690	7180
Capacità residua all'altezza max	kg	2000	2000	2000	1950	1850	1800	1650	1550
Capacità residua con traslatore laterale integrato (diagramma di carico industriale)	kg	2000	2000	1950	1900	1800	1750	1600	1500
Capacità residua con traslatore laterale agganciato alla massima altezza	kg	1900	1900	1850	1800	1700	1650	1500	1400
Altezza a capacità max	mm	4000	4300	4500	4000	4000	4000	4000	4000
Altezza a capacità max con traslatore integrato	mm	4000	4300	4500	4000	4000	4000	4000	4000



 **MANITOU**
HANDLING YOUR WORLD

Sede centrale

MANITOU ITALIA Srl

Via Cristoforo Colombo 2, Loc. Cavazzona - 41013 CASTELFRANCO EMILIA (MO)

Tel: 059.95.98.11 - Fax 059.95.98.65

www.manitou.com



Questa pubblicazione presenta la descrizione delle versioni e delle possibilità di configurazione dei prodotti Manitou, che possono differire per attrezzature. Gli allestimenti presentati nel presente opuscolo possono essere di serie, optional o non disponibili, a seconda delle versioni. Manitou si riserva il diritto di modificare, in qualsiasi momento e senza alcun preavviso, le specifiche tecniche descritte e rappresentate. Le specifiche indicate non rappresentano alcun obbligo per il costruttore. Per maggiori dettagli, rivolgersi al proprio concessionario Manitou. Documento non contrattuale. Elenco delle specifiche non esaustivo. I loghi nonché l'identità visiva dell'azienda sono di proprietà di Manitou e non possono essere utilizzati senza autorizzazione. Tutti i diritti riservati. Le immagini e gli schemi contenuti nel presente opuscolo sono forniti esclusivamente a fini di consultazione e a titolo indicativo.

Manitou BF SA - Società anonima con consiglio di amministrazione. Capitale sociale: 39,668,399 euro - 857 802 508 RCS Nantes