

Ficha técnica :

MSI 35 ST5



 **MANITOU**
HANDLING YOUR WORLD

Características técnicas		Métrico	
1.1	Fabricante		Manitou
1.2	Nome do modelo		MSI 35 ST5
1.3	Fonte de energia		Diesel
1.4	Modo de condução		Sentado
1.5	Capacidade máx.	Q	3500 kg
1.6	Centro de gravidade da carga	c	500 mm
1.8	Distância da carga, centro do eixo motor ao garfo	x	631 mm
1.9	Distância entre eixos	y	1900 mm
	Referência do mastro padrão da máquina		FVD 33
Weight			
2.1	Peso de serviço		4780 kg
2.2	Peso no eixo dianteiro (com carga) / traseiro (com carga)		7350 kg / 850 kg
2.3	Peso no eixo dianteiro (sem carga) / traseiro (sem carga)		1710 kg / 3070 kg
Pneus			
3.1	Tipo de rodas		Pneumático
3.2	Dimensões das rodas dianteiras		300-15/18 6T P43
3.3	Dimensões das rodas traseiras		7.00-12/12 ED PLUS
3.5	Número de rodas de dianteiras / traseiras		2 / 2
3.5.2	Número de rodas motrizes		2
3.6	Via dianteira	b10	1044 mm
3.7	Calibre da roda traseira	b11	1108 mm
Dimensões			
4.8	Altura do banco/altura de pé	h7	972 mm
4.7	Altura proteção do condutor (cabina) / total da proteção superior em posição baixa (versão Buggie)	h6	2095 mm / 1930 mm
4.19	Comprimento total	l1	4289 mm
4.20	Comprimento até à face dos garfos	l2	3139 mm
4.21	Largura total	b1	1330 mm
4.22	Secção do garfo / Largura dos garfos / Comprimento dos garfos	s / e / l	45 mm x 125 mm x 1200 mm
4.23	Quadro porta-garfos em conformidade com a norma DIN 15173 A/B		3A
4.24	Largura do quadro porta-garfos	b3	1260 mm
4.31	Distância ao solo sob o mastro	m1	260 mm
4.32	Distância ao solo no centro da distância entre eixos	m2	238 mm
4.33	Largura de corredor para paletes 1000 x 1200 transversal	Ast	4711 mm
4.35	Raio de viragem	Wa	2680 m
Atuação			
5.1	Velocidade de deslocação (com carga / sem carga)		21 km/h-21 km/h
5.2	Velocidade de elevação (com carga / sem carga)		0.50 m/s-0.50 m/s
5.3	Velocidade de descida (com carga / sem carga)		0.50 m/s-0.30 m/s
5.5	Esforço de tração		1900 daN
5.7	Rampa admissível - com carga		24 %
5.10	Travão de serviço		Travões hidráulicos por perda de pressão
	Tipo de transmissão		Hidrostático
Motor			
7.1	Marca do motor / Modelo do motor / Norma do motor		Kubota / D1803 CRT E5B / Stage V
7.2	Potência do motor (cv / kW)		50 Hp/37 kW
7.3	Regime nominal		2700 rpm
7.4	Número de cilindros / Capacidade dos cilindros		3 - 1826 cm³
Diversos			
8.1	Tipo de unidade motriz		Electrónica
8.2	Pressão hidráulica de trabalho para os acessórios		230 bar
8.3	Débito de óleo para acessório		45 l/min
8.4	Nível sonoro no ouvido do condutor segundo a DIN 12 053		81 dB

MSI 35 ST5 - Esquemas dimensionais

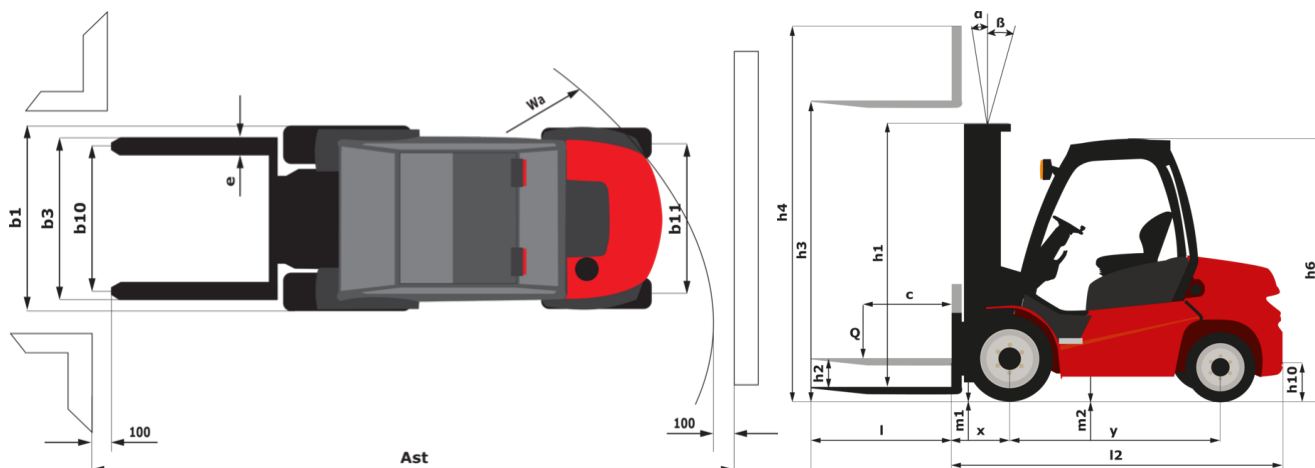

Características dos mastros e cargas residuais

Duplex com visibilidade total (FVD)		FVD 30	FVD 33	FVD 37	FVD 40	FVD 45
α - Inclinação do Mastro /quadro porta-garfos, Frente	°	12	12	12	12	12
β - Inclinação do mastro/ quadro porta-garfos, para trás	°	10	10	10	10	10
h1 - Altura do mastro recolhido	mm	2136	2286	2546	2736	2986
h2 - Elevação livre	mm	90	90	90	90	90
h3 - Altura de elevação	mm	3000	3300	3700	4000	4500
h4 - Altura do mastro estendido	mm	3738	4038	4438	4738	5238
Capacidade residual a altura máx	kg	3500	3500	3500	3500	3500
Capacidade residual com deslocamento lateral sobreposto (diagrama de cargas industrial)	kg	3500	3500	3500	3500	3500
Altura à capacidade máxima	mm	3000	3300	3700	4000	4500
Altura na capacidade máxima com TDL acoplado	mm	3000	3300	3700	4000	4500

Triplex de elevação livre (FLT)		FLT 34	FLT 37	FLT 40	FLT 43	FLT 47	FLT 55	FLT 60
α - Inclinação do Mastro /quadro porta-garfos, Frente	°	12	12	12	12	12	6	6
β - Inclinação do mastro/ quadro porta-garfos, para trás	°	10	10	10	10	10	6	6
h1 - Altura do mastro recolhido	mm	1936	2036	2136	2286	2386	2736	2986
h2 - Elevação livre	mm	1208	1308	1408	1558	1658	2008	2258
h3 - Altura de elevação	mm	3400	3700	4000	4300	4700	5500	6000
h4 - Altura do mastro estendido	mm	4184	4484	4784	5084	5484	6284	6784
Capacidade residual a altura máx	kg	3500	3500	3500	2600	1800		
Capacidade residual com deslocamento lateral sobreposto (diagrama de cargas industrial)	kg	3500	3500	3500	3200	1800		
Altura à capacidade máxima	mm	3400	3700	4000	4000	3500	2500	2500
Altura na capacidade máxima com TDL acoplado	mm	3400	3700	4000	4000	3500		



Sede Central
B.P. 249 - 430 rue de l'Aubinière
44150 Ancenis Cedex - France
Tél. : 00 33 (0)2 40 09 10 11 - Fax : 00 33 (0)2 40 09 10 97
www.manitou.com



Esta publicação apresenta uma descrição das versões e possibilidades de configuração dos produtos Manitou que podem possuir equipamentos diferentes. Os equipamentos apresentados nesta brochura podem ser de série, opcionais ou não estarem disponíveis consoante as versões. A Manitou reserva-se o direito de modificar, em qualquer momento e sem pré-aviso, as especificações descritas e representadas. As especificações referidas não comprometem o fabricante. Para mais informações, contacte o seu concessionário Manitou. Documento não contratual. A apresentação e as imagens dos produtos não são contratuais. Os logótipos, assim como a identidade visual da empresa, são propriedade da Manitou e não podem ser utilizados sem autorização. Todos os direitos reservados. As fotografias e os esquemas contidos na presente brochura só são fornecidos para fins de consulta e a título indicativo.

Manitou BF SA - Sociedade anónima com conselho de administração - Capital social: 39 668 399 Euros - 857 802 508 RCS Nantes