

Ficha técnica :

# 1650R



 **MANITOU**  
HANDLING YOUR WORLD

Capacidade		Métrico
Capacidade operativa nominal		748 kg
Capacidade operativa nominal com contrapeso opcional		816.50 kg
Peso sem carga		2796 kg
Peso e dimensões		
Distância entre eixos	y	988 mm
Altura de elevação - totalmente levantado	h27	3876 mm
Altura até ao pino de articulação - Totalmente subido	h28	3022.60 mm
Altura total até ao teto de proteção	h17	1948 mm
Ângulo de descarga na altura total	a5	38 °
Altura de descarga	h29	2380 mm
Comprimento total com balde	l16	3101 mm
Alcance de descarga à altura máxima	r6	579 mm
Basculamento para trás à altura do solo	a13	28 °
Altura do assento ao solo	h30	904 mm
Largura total - sem balde	b1	1544 mm
Largura do balde	e1	1562 mm
Distância ao solo	m4	160 mm
Comprimento total - sem balde	l2	2385 mm
Ângulo de saída	a2	21 °
Raio de viragem exterior - Frontal com balde	b18	1869 mm
Atuação		
Velocidade de deslocação (sem carga)		12.60 km/h
Velocidade de deslocação com opção de duas velocidades - máxima		19.50 km/h
Pneus		
Pneus standard		10,00 x 16,5 HD
Motor		
Marca do motor		Yanmar
Modelo do motor		4TNV88C-KMS
Norma do motor		Stage V
Potência Bruta		52 kW
Potência líquida		51 kW
Binário máx. / Rotação do motor		241 Nm / 2500 rpm
Fonte de energia		Diesel
Potência nominal do motor		69.73 Hp
Bateria		12 V
Alternador		100 kW
Motor de arranque		3 kW
Hidráulico		
Sistema hidráulico auxiliar		71.40 l/min
Pressão Hidráulica Auxiliar		207 bar
Sistema hidráulico Auxiliar de Alto Fluxo - Opção (L / min)		114 l/min
Pressão hidráulica auxiliar de alto fluxo - opção		200 bar
Capacidade do tanque		
Capacidade do depósito de combustível		62.50 l
Capacidade do depósito hidráulico		41.60 l
Cilindrada		3.30 l
Ruído e vibração		
Ruído ambiente (LWA)		101 dB
Ruído no posto de condução (LpA)		85 dB
Vibração de corpo inteiro (ISO 2631-1)		0.90 m/s <sup>2</sup>
Vibração em mãos e braços		< 1.77 m/s <sup>2</sup>

## 1650R - Esquemas dimensionais

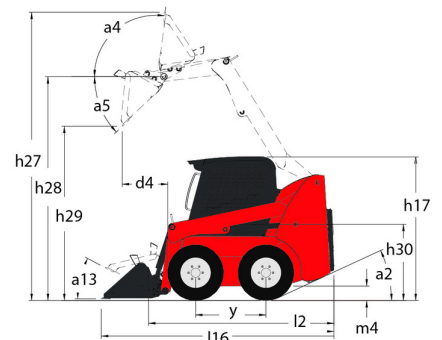
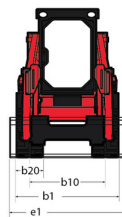
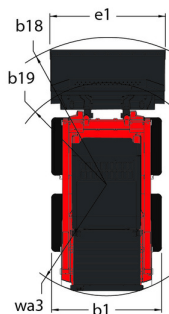

## Equipamentos

—	
Placa de acesso integral (amovível)	Série
<b>Função de elevação</b>	
Sistema de engate All-Tach®	Série
Sistema de engate Power-A-Tach®	Opcional
Sistema hidráulico auxiliar	Série
Sistema hidráulico auxiliar de alto caudal	Opcional
<b>Funções secundárias</b>	
Contrapeso	Opcional
Controlo da deslocação Hydraglide™ 3	Opcional
Instrumentação completa	Série
<b>Iluminação</b>	
Luzes de trabalho – Dianteira e traseira	Série
<b>Motorização/Potência</b>	
Aquecedor do bloco do motor	Opcional
Refrigerador pivotante	Série
Sistema de desativação automática do motor	Série
Transmissão de duas velocidades	Opcional
<b>Outras opções</b>	
Ação de elevação hidráulica com autonivelamento selecionável 4	Opcional
Transmissão hidrostática – Servo	Série
<b>Posto do operador</b>	
Aceleradores manual e de pé 2	Série
Aquecedor	Opcional
Ar condicionado manual	Opcional
Banco com suspensão – Mecânica	Opcional
Banco de suspensão pneumática	Opcional
Banco regulável com encosto alto	Série
Buzina	Série
Comandos de barra em T Gehl	Opcional
Comandos de mão/pé	Opcional
Comandos pilotados	Opcional
Material de redução sonora	Série
ROPS/FOPS Nível II proteção superior	Série
Tipo de cabina	Opcional
<b>Segurança</b>	
Alarme de reserva	Opcional
Barra de retenção do operador	Série
Comando do travão (automático/manual)	Série
Dispositivo de suporte do braço de elevação	Série
Proteção contra vandalismo	Série
Sistema de Segurança Hydraloc™	Série



 **MANITOU**  
**HANDLING YOUR WORLD**

**Sede Central**

B.P. 249 - 430 rue de l'Aubinière

44150 Ancenis Cedex - France

Tél. : 00 33 (0)2 40 09 10 11 - Fax : 00 33 (0)2 40 09 10 97

[www.manitou.com](http://www.manitou.com)



Esta publicação apresenta uma descrição das versões e possibilidades de configuração dos produtos Manitou que podem possuir equipamentos diferentes. Os equipamentos apresentados nesta brochura podem ser de série, opcionais ou não estarem disponíveis consoante as versões. A Manitou reserva-se o direito de modificar, em qualquer momento e sem pré-aviso, as especificações descritas e representadas. As especificações referidas não comprometem o fabricante. Para mais informações, contacte o seu concessionário Manitou. Documento não contratual. A apresentação e as imagens dos produtos não são contratuais. Os logótipos, assim como a identidade visual da empresa, são propriedade da Manitou e não podem ser utilizados sem autorização. Todos os direitos reservados. As fotografias e os esquemas contidos na presente brochura só são fornecidos para fins de consulta e a título indicativo.

Manitou BF SA - Sociedade anónima com conselho de administração - Capital social: 39 668 399 Euros - 857 802 508 RCS Nantes