

Technisches Datenblatt :

# MC 18-2 ST5

---



Technische Merkmale		Metrisch	
1.1	Hersteller		Manitou
1.2	Modellname		MC 18-2 ST5
1.3	Antriebsart		Diesel
1.4	Bedienertyp		Sitzen
1.5	Max. Tragkraft	Q	1800 kg
1.6	Schwerpunkt der Last	c	500 mm
1.8	Lastabstand, Mitte der Antriebsachse bis zur Gabel	x	616 mm
1.9	Radstand	y	1900 mm
Gewicht			
	Standard mast reference of the machine		FVD 33
2.1	Betriebsgewicht		3440 kg
2.2	Last Vorderachse (beladen) / Hinterachse (beladen)		4600 kg / 640 kg
2.3	Gewicht auf Vorderachse, leer / Hinterachse, leer		1590 kg / 1850 kg
Reifen			
3.1	Bereifung		Pneumatisch
3.2	Größe der Vorderräder		12.5/80 - 18/12 SL R4
3.3	Größe der Hinterräder		7.00-12/12 ED PLUS
3.5	Anzahl der Vorderräder / Vorderräder		2 / 2
3.5.2	Anzahl der Antriebsräder		2
3.6	Vorderspur	b10	1159 mm
3.7	Abstand zwischen den Hinterrädern	b11	1112 mm
Abmessungen			
4.7	Höhe des Fahrerschutzes (Kabine) / Gesamthöhe des niedrigen Schutzbügels (Buggie-Ausführung)	h6 / h6*	2155 mm / 1990 mm
4.8	Höhe des Sitzes	h7	1034 mm
4.19	Gesamtlänge	l1	4100 mm
4.20	Länge bis zur Vorderseite der Gabeln	l2	2950 mm
4.21	Gesamtbreite	b1	1450 mm
4.22	Gabelquerschnitt x Gabeln Breite x Gabeln Länge	s / e / l	35 mm x 100 mm / 1150 mm
4.23	Gabelträger + Gabelzinken, DIN 15173 A/B		2A
4.24	Breite der Gabelklemme	b3	1260 mm
4.31	Bodenfreiheit unter Hubgerüst	m1	300 mm
4.32	Bodenfreiheit in der Mitte des Radstands	m2	320 mm
4.35	Wenderadius	Wa	2585 mm
Leistung			
5.1	Fahrgeschwindigkeit (beladen / unbeladen)		12 km/h / 23.50 km/h
5.2	Hubgeschwindigkeit (beladen / unbeladen)		0.44 m/s / 0.44 m/s
5.3	Absenkgeschwindigkeit (beladen / unbeladen)		0.40 m/s / 0.40 m/s
5.5	Zugkraft		1000 daN
5.7	Steigfähigkeit - beladen		19 %
5.10	Betriebsbremse		Hydraulik bremsst durch Druckverlust
Motor			
7.2	Nennleistung Verbrennungsmotor		27 kW
7.1	Marke / Motor Modell / Motomom		Kubota / D1803 CR E5B / Stage V
7.3	Nenngeschwindigkeit		2700 rpm
7.4	Anzahl der Zylinder / Tragfähigkeit der Zylinder		3 - 1826 cm³
Sonstiges			
8.1	Art der Antriebseinheit		Electronic
8.2	Arbeitsdruck der Hydraulik für Anbaugeräte		160 bar
8.3	Öldurchsatzmenge für Anbaugeräte		31 l/min

### MC 18-2 ST5 - Maßzeichnung

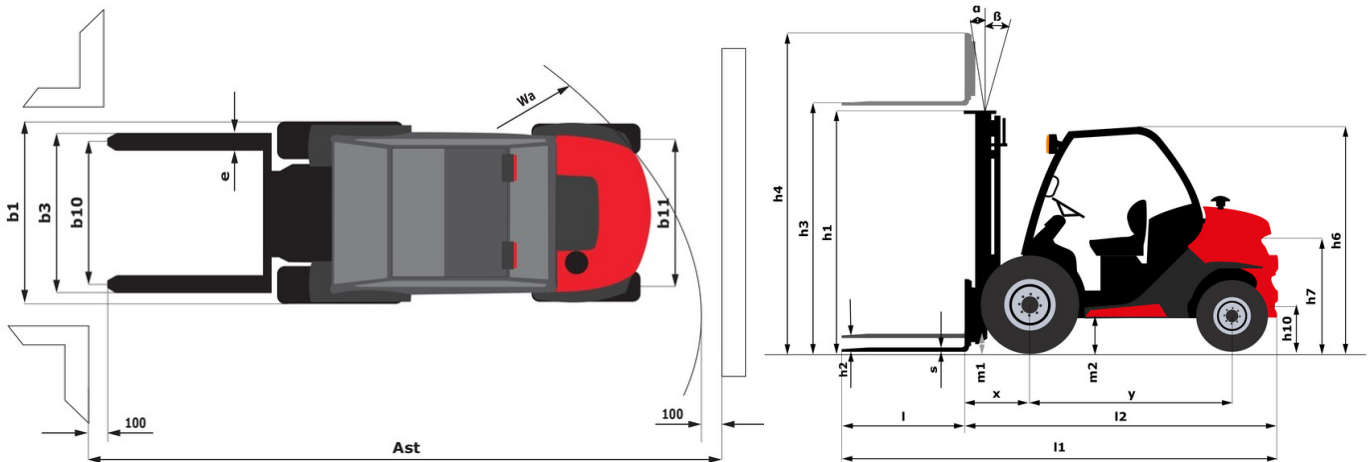

## Merkmale der Hubgerüste und Restkapazitäten

Duplex Freisicht (FVD)		FVD 33	FVD 37	FVD 40	FVD 45
α - Mast/fork carriage tilt, forward	°	12	12	12	12
β - Mast/fork carriage tilt, backward	°	10	10	10	10
h1 - Höhe abgesenktes Hubgerät	mm	2348	2608	2798	3048
h2 - Freihub	mm	85	85	85	85
h3 - Hubhöhe	mm	3300	3700	4000	4500
h4 - Höhe des ausgefahrenen Hubgerüsts	mm	4018	4428	4768	5268
Resttragfähigkeit bei max. Höhe	kg	1800	1800		1100
Resttragfähigkeit mit eingehängter seitlicher Bewegung (Lastdiagramm Industrie)	kg	1800	1800		1100
Höhe bei max. Last	mm	3300	3700	2500	3600
Height at max capacity with hooked-on sideshift	mm	3300	3700		3600

Triplex Freihub (FLT)		FLT 37	FLT 43	FLT 47	FLT 55
α - Mast/fork carriage tilt, forward	°	12	12	12	6
β - Mast/fork carriage tilt, backward	°	10	10	10	6
h1 - Höhe abgesenktes Hubgerät	mm	1998	2198	2348	2608
h2 - Freihub	mm	1305	1505	1655	1915
h3 - Hubhöhe	mm	3700	4300	4700	5500
h4 - Höhe des ausgefahrenen Hubgerüsts	mm	4453	5053	5453	6253
Resttragfähigkeit bei max. Höhe	kg	1600	1000	600	
Resttragfähigkeit mit eingehängter seitlicher Bewegung (Lastdiagramm Industrie)	kg	1550	1000	600	
Höhe bei max. Last	mm	3400	3400	3400	2500
Height at max capacity with hooked-on sideshift	mm	3300	3400	3400	

Triplex mit Rundumsicht (FVT)		FVT 33
α - Mast/fork carriage tilt, forward	°	12
β - Mast/fork carriage tilt, backward	°	10
h1 - Höhe abgesenktes Hubgerät	mm	1888
h2 - Freihub	mm	135
h3 - Hubhöhe	mm	3300
h4 - Höhe des ausgefahrenen Hubgerüsts	mm	4048
Resttragfähigkeit bei max. Höhe	kg	1800
Resttragfähigkeit mit eingehängter seitlicher Bewegung (Lastdiagramm Industrie)	kg	1800
Höhe bei max. Last	mm	3300
Height at max capacity with hooked-on sideshift	mm	3300



 **MANITOU**  
**HANDLING YOUR WORLD**

**Hauptsitz**

B.P. 249 - 430 rue de l'Aubinière

44150 Ancenis Cedex - France

Tel: +33 (0)2 40 09 10 11 - Fax: +33 (0)2 40 09 10 97

[www.manitou.com](http://www.manitou.com)



In vorliegender Broschüre sind die Versionen und Konfigurationsoptionen für Manitou-Produkte beschrieben, die mit unterschiedlicher Ausrüstung ausgestattet werden können. Bei der in der Broschüre beschriebenen Ausrüstung kann es sich um Standard- oder Sonderausrüstung handeln oder um Ausrüstung, die für bestimmte Versionen nicht erhältlich ist. Manitou behält sich das Recht vor, jederzeit unangekündigte Änderungen an den gezeigten und beschriebenen Spezifikationen vorzunehmen. Der Hersteller haftet nicht für die angegebenen Spezifikationen. Für weitere Informationen wenden Sie sich bitte an Ihren Manitou-Händler. Dokument ohne Gewähr. Die Produktbeschreibungen können vom eigentlichen Produkt abweichen. Die Auflistung der Spezifikationen erhebt keinen Anspruch auf Vollständigkeit. Logos und visuelle Identität des Unternehmens sind Eigentum von Manitou und dürfen nicht ohne Genehmigung verwendet werden. Alle Rechte vorbehalten. Die in dieser Broschüre gezeigten Fotos und Abbildungen dienen lediglich Informationszwecken.

MANITOU BF SA - Aktiengesellschaft mit Vorstand - Aktienkapital: 39 668 399 Euro - 857 802 508 Handelsregister (RCS) Nantes