

Ficha técnica :

MLT 625-75 H



 **MANITOU**
HANDLING YOUR WORLD

Capacidade		Métrico
Capacidade máx.	Q	2500 kg
Altura de elevação máx.		5.90 m
Alcance máx.		3.30 m
Desvio à altura máx.		0.50 m
Força de arranque com balde		4205 daN
Peso e dimensões		
Peso em vazio (com garfos)		4922 kg
Distância ao solo	m4	0.38 m
Distância entre eixos	y	2.30 m
Comprimento até ao quadro (com gancho de reboque)	l11	3.90 m
Comprimento até ao quadro (sem gancho de reboque)	l3	3.90 m
Saliência dianteira		0.99 m
Largura total	b1	1.81 m
Largura total da cabina	b4	0.80 m
Altura total	h17	2 m
Ângulo de descarga	a5	117 °
Ângulo de inclinação	a4	12 °
Raio de viragem exterior (exterior rodas)	Wa1	3.31 m
Pneus standard		Aliança - A580 - 300/75 R18 142A8
Rodas de tração (dianteira / traseira)		2 / 2
Modo de direção		Direção de 2 rodas, Direção de 4 rodas, Modo caranguejo
Atuação		
Elevação		7.30 s
Descida		4.95 s
Extensão telescópio		5.20 s
Retração		3.70 s
Escavação		3.20 s
Descarga		3.20 s
Motor		
Marca do motor		Kubota
Norma do motor		Stage V
Modelo do motor		V3307-CR-TE5B
Número de cilindros - Capacidade dos cilindros		4 - 3331 cm³
Potência do motor (cv / kW)		75 Hp / 55.40 kW
Binário máx. / Rotação do motor		265 Nm @1400 rpm
Esforço de tração		3240 daN
Sistema de limpeza automática do radiador		standard
Sistema de refrigeração do motor		2 radiadores de água e óleo hidráulico
Transmissão		
Tipo de transmissão		Hidrostático
Número de velocidades (para a frente / marcha-atrás)		2 / 2
Velocidade de deslocamento máx. (pode variar segundo a regulamentação aplicável)		25 km/h
Bloqueio do diferencial		Diferencial de deslizamento limitado no eixo dianteiro
Travão de estacionamento		Travão de mão automático negativo
Travão de serviço		Travões multidiscos imersos em óleo nos eixo dianteiro
Hidráulico		
Tipo de bomba hidráulica		Bomba de engrenagem
Débito hidráulico - Pressão hidráulica		86 l/min - 235 bar
Capacidade do tanque		
Capacidade do depósito hidráulico		115 l
Capacidade do tanque de combustível		63 l
Ruído e vibração		
Ruído no posto de condução (LpA) verificado conforme a norma NF EN 12053		76 dB
Ruído ambiente (LWA)		104 dB
Vibração em mãos e braços		< 2.50 m/s²
Diversos		
Certificação da cabina		Cabina ROPS - FOPS Level 1
Comandos		JSM

mesa de pneus opcional

	Altura total	Largura total
ALLIANCE - A328 - 400/55 R17.5 149A8	2.01 m	1.92 m
BKT - AS504 - 15/55-17 122A8	1.99 m	1.93 m
MICHELIN - XMCL - 280/80 R18 132A8	2.01 m	1.82 m
MICHELIN - XMCL - 280/80 R20 133A8	2.03 m	1.79 m

MLT 625-75 H - Esquemas dimensionais



MLT 625-75 H - Diagramas de carga

Máquina sobre rodas com garfos

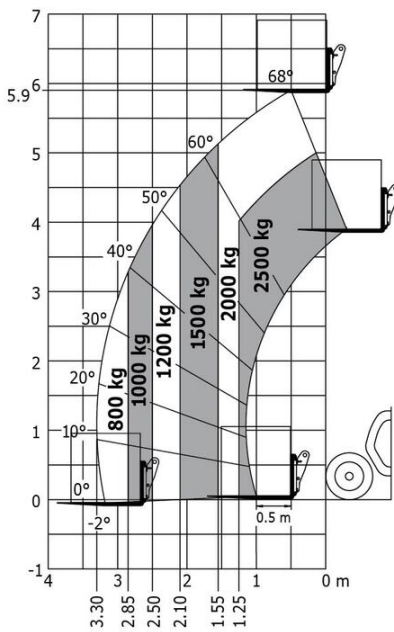

Máquina sobre pneus com garfos LC 600 mm

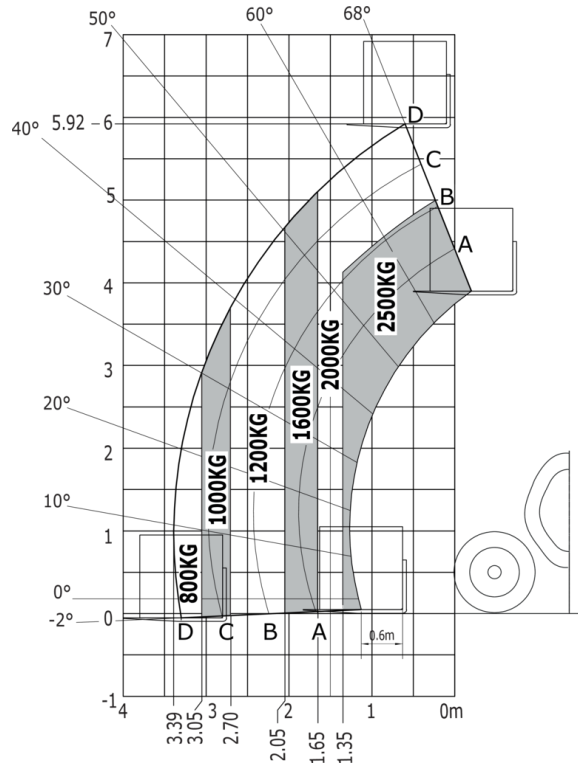



 **MANITOU**
HANDLING YOUR WORLD

Sede Central

B.P. 249 - 430 rue de l'Aubinière
44150 Ancenis Cedex - France

Tél. : 00 33 (0)2 40 09 10 11 - Fax : 00 33 (0)2 40 09 10 97

www.manitou.com



Esta publicação apresenta uma descrição das versões e possibilidades de configuração dos produtos Manitou que podem possuir equipamentos diferentes. Os equipamentos apresentados nesta brochura podem ser de série, opcionais ou não estarem disponíveis consoante as versões. A Manitou reserva-se o direito de modificar, em qualquer momento e sem pré-aviso, as especificações descritas e representadas. As especificações referidas não comprometem o fabricante. Para mais informações, contacte o seu concessionário Manitou. Documento não contratual. A apresentação e as imagens dos produtos não são contratuais. Os logótipos, assim como a identidade visual da empresa, são propriedade da Manitou e não podem ser utilizados sem autorização. Todos os direitos reservados. As fotografias e os esquemas contidos na presente brochura só são fornecidos para fins de consulta e a título indicativo.

Manitou BF SA - Sociedade anónima com conselho de administração - Capital social: 39 668 399 Euros - 857 802 508 RCS Nantes