

技術シート：

# 3300V NXT2



キャパシティ		メートル単位
定格運転容量		1497 kg
機械質量		4123 kg
仕様		
ホイールベース	y	1257 mm
全操作高さ・完全に上昇した状態	h27	4369 mm
ヒンジピンまでの高さ・完全に持ち上げられた状態	h28	3332 mm
ROPS上面までの高さ	h17	2083 mm
完全高でのダンブ・アングル	a5	42 °
ダンブ高	h29	2502 mm
バケット付全長	l16	3874 mm
最大高・ダンブリーチ	r6	813 mm
地上でのロールバック	a13	29 °
シートから地面までの高さ	h30	1041 mm
全幅レスバケット	b1	1829 mm
バケット幅	e1	1880 mm
最低地上高	m4	229 mm
全長・バケット無	l2	3023 mm
デパーチャーアングル	a2	25 °
クリアランス半径・バケット付フロント	b18	2400 mm
性能		
走行速度 (無負荷時)		13 km/h
2スピードオプション付走行速度・最大		19.60 km/h
ホイール		
標準タイヤ		14.00 x 17.5 HD
エンジン		
メーカー		Yanmar
エンジンモデル		4TNV98CT-NMS
エンジン排出ガス規制		Stage V
グロス出力		53.70 kW
ネット出力		52.70 kW
最大トルク / 回転数		294 Nm / 2500 rpm
エンジン		ディーゼル
定格出力		72 Hp
バッテリー容量		12 V
オルタネータ		95 kW
スタータ		3 kW
油圧		
補助油圧		89.10 l/min
補助油圧		237.90 bar
高流量補助油圧-オプション (L / min)		132 l/min
高圧補助油圧-オプション		220.60 bar
タンク容量		
燃料タンク容量		92.70 l
作動油タンク容量		40 l
排気量		3.30 l
騒音と振動		
環境騒音 (LwA)		101 dB
走行時の騒音レベル (LpA)		85 dB
全ボディ振動 (ISO 2631-1)		0.79 m/s <sup>2</sup>
手/腕に伝わる振動		< 1.20 m/s <sup>2</sup>

## 3300V NXT2 - 寸法図

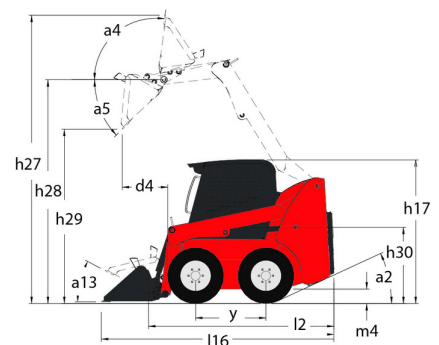
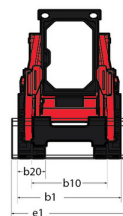
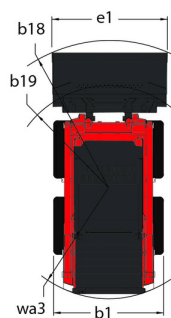

## 装置

—	
Integral Access Plate (removable)	標準
<b>その他オプション</b>	
Hydrostatic Drive - Servo	標準
Selectable Self-Leveling Hydraulic Lift Action 4	オプション
<b>モーター化 / パワー</b>	
Engine Auto-Shutdown System	標準
Engine Block Heater	オプション
Turbo-Charged Engine	標準
Two-Speed Drive	標準
<b>安全</b>	
Anti-Vandalism Protection	標準
Brake Control (Auto / Manual)	標準
Hydraloc™ Safety System	標準
Lift Arm Support Device	標準
Operator Restraint Bar	標準
バックアラーム	オプション
<b>昇降機能</b>	
Auxiliary Hydraulics	標準
High-Flow Auxiliary Hydraulics	オプション
Power-A-Tach® Attachment Mounting System	オプション
オールタック・アタッチメント・マウント・システム	標準
<b>照明</b>	
Work Lights - Front and Rear	標準
<b>運転席</b>	
Adjustable Arm Rests / Control Towers 1	標準
Air conditioning with manual adjustment	オプション
Air suspension seat	オプション
Cab Enclosure	オプション
Dual-Hand Controls	オプション
Foot and Hand Throttles 2	標準
Gehl T-Bar Controls	オプション
Hand/Foot Controls	オプション
Heating	オプション
High-Back Adjustable Seat	標準
Joystick controls	オプション
ROPS/FOPS Level II Overhead Guard	標準
Sound Reduction Material	標準
Suspension Seat - Mechanical	オプション
ホーン	標準
<b>2次機能</b>	
Counterweight	標準
Full Instrumentation	標準
Hydraglide™ Ride Control 3	標準

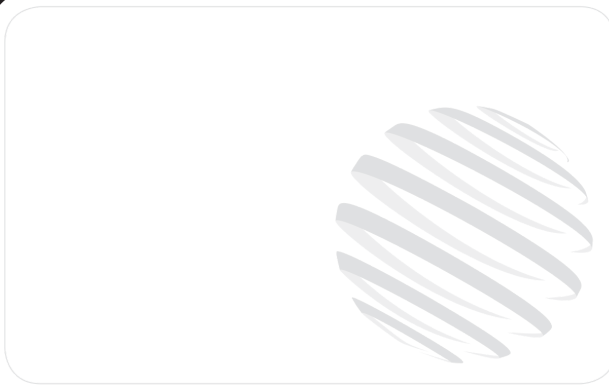

#### 本社ビル

B.P. 249 - 430 rue de l'Aubinière (オービニエール通り)

44150 Ancenis Cedex - France

電話: +33 (0)2 40 09 10 11 - ファックス: +33 (0)2 40 09 10 97

[www.manitou.com](http://www.manitou.com)



本書では、 Manitou製品の構成バージョンやオプションについて説明していますが、機器によって異なる場合があります。このパンフレットで紹介されている機器は、バージョンによってシリーズの一部であったり、オプションであったり、あるいは利用できない場合があります。Manitouは、いつでも予告なしに、記載・表現されている仕様を変更する権利を有します。提供された仕様はメーカーを拘束するものではありません。詳細につきましては、Manitouの代理店にお問い合わせください。本資料は、契約上の拘束力を有するものではありません。製品の提示は、契約上の拘束力はありません。仕様のリストは無尽蔵です。ロゴおよび会社のビジュアル・アイデンティティはManitouが所有しており、許可なく使用することはできません。すべての権利はManitouに帰属します。このパンフレットに掲載されている写真や図は、相談や情報提供を目的としています。

MANITOU BF SA - 取締役会を有する有限会社 - 株式資本。39 668 399 ユーロ - 857 802 508 RCS Nantes