

Ficha técnica :

# 1340R

---



 **MANITOU**  
HANDLING YOUR WORLD

Capacities		Métrico
Capacidade operativa nominal		612 kg
Peso sem carga		2200 kg
Carga de basculamento		1224 kg
Weight and dimensions		
Distância entre eixos	y	923 mm
Altura de elevação - totalmente levantado	h27	3584 mm
Altura até ao pino de articulação - Totalmente subido	h28	2794 mm
Altura total até ao teto de proteção	h17	1826 mm
Ângulo de descarga na altura total	a5	42 °
Altura de descarga	h29	2197 mm
Comprimento total com caçamba	l16	2952 mm
Alcance de descarga à altura máxima	r6	528 mm
Basculamento para trás à altura do solo	a13	29 °
Ângulo de volteio na altura total	a4	99 °
Altura do assento ao solo	h30	853 mm
Largura total - sem caçamba	b1	1346 mm
Largura da caçamba	e1	1562 mm
Distância ao solo	m4	211 mm
Comprimento total - sem caçamba	l2	2314 mm
Ângulo de saída	a2	29 °
Raio de giro exterior - Frontal com caçamba	b18	1758 mm
Performances		
Velocidade de deslocamento (sem carga)		10.70 km/h
Wheels		
Tipo de transmissão		Hidrostático
Pneus de serie		10 x 16.5 - 10 PR HD
Engine		
Marca do motor		Yanmar
Modelo do motor		4TNV88
Norma do motor		BS-III
Potência Bruta Hp		49 Hp
Torque máx. / Rotação do motor		142 Nm / 1600 rpm
Fonte de energia		Diesel
Número de cilindros		4
Sistema de refrigeração do motor		Refrigeração a água
Bateria		12 V
Alternador - Amperagem		55 A
Motor de arranque		3 kW
Hydraulics		
Pressão Hidráulica		190 bar
Sistema hidráulico Auxiliar de Alto Fluxo - Opção (L / min)		63.40 l/min
Tank capacities		
Combustível		47 l
Capacidade do depósito hidráulico		30.30 l
Cilindrada		2.20 l
Arrefecimento		7.60 l
Caixa da corrente esquerda (LH)		8.25 l
Caixa da corrente direita (RH)		8.25 l

## 1340R - Esquemas dimensionais

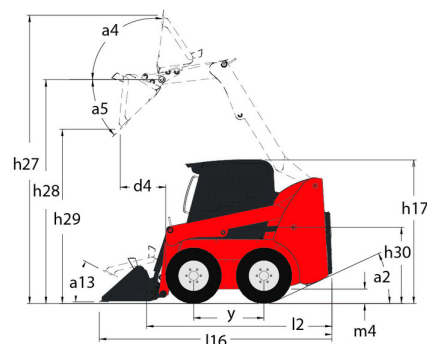
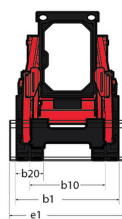
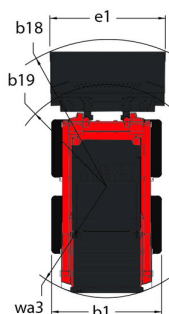

## Equipamentos

<b>Função Elevação</b>	
Sistema de engate All-Tach®	Série
Sistema hidráulico auxiliar	Série
<b>Funções Secundárias</b>	
Instrumentação completa	Série
<b>Iluminação</b>	
Luzes de trabalho – Dianteira e traseira	Série
<b>Motor</b>	
Aquecedor do bloco do motor	Série
<b>Outras opções</b>	
Ação de elevação hidráulica com autonivelamento selecionável 4	Opcional
<b>Pneumáticos</b>	
Pneus Canso Opcional	Opcional
<b>Posto de Operação</b>	
Banco com suspensão – Mecânica	Série
Buzina	Opcional
Cabine Rops and fops level I	Série
Comandos de mão/pé	Opcional
Material de redução sonora	Série
T-Bar control	Série
<b>Segurança</b>	
Alarme de reserva	Opcional
Barra de retenção do operador	Série
Proteção contra vandalismo	Série
Sistema de Segurança Hydraloc™	Série



 **MANITOU**  
**HANDLING YOUR WORLD**

**Sede Central**

B.P. 249 - 430 rue de l'Aubinière

44150 Ancenis Cedex - France

Tél. : 00 33 (0)2 40 09 10 11 - Fax : 00 33 (0)2 40 09 10 97

[www.manitou.com](http://www.manitou.com)



Esta publicação apresenta uma descrição das versões e possibilidades de configuração dos produtos Manitou que podem possuir equipamentos diferentes. Os equipamentos apresentados nesta brochura podem ser de série, opcionais ou não estarem disponíveis consoante as versões. A Manitou reserva-se o direito de modificar, em qualquer momento e sem pré-aviso, as especificações descritas e representadas. As especificações referidas não comprometem o fabricante. Para mais informações, contacte o seu concessionário Manitou. Documento não contratual. A apresentação e as imagens dos produtos não são contratuais. Os logótipos, assim como a identidade visual da empresa, são propriedade da Manitou e não podem ser utilizados sem autorização. Todos os direitos reservados. As fotografias e os esquemas contidos na presente brochura só são fornecidos para fins de consulta e a título indicativo.

Manitou BF SA - Sociedade anónima com conselho de administração - Capital social: 39 668 399 Euros - 857 802 508 RCS Nantes