

Technisches Datenblatt :

2150RT



 **MANITOU**
HANDLING YOUR WORLD

Kapazität		Metrisch
Max. Tragkraft	Q	2787 kg
Operating Weight		4491 kg
Eigengewicht		4491 kg
Operating Capacity at 35% Tipping Load		975 kg
Operating Capacity At 50% Tipping Load		1393 kg
Tipping capacity		2787 kg
Gewicht und Abmessungen		
Overall Operating Height - Fully Raised	h27	4267 mm
Höhe bis Schaufeldrehpunkt – bei max. Hubhöhe	h28	3251 mm
Dump reach - Full height	r6	876 mm
Auskipwinkel bei voller Hubhöhe	a5	39 °
Dump Height - Fully Raised	h29	2489 mm
Maximum Rollback Angle - Fully Raised	a4	102.50 °
Overall Height to top of ROPS	h17	2111 mm
Overall length with bucket	l16	3769 mm
Überhangwinkel	a2	29.20 °
Overall Length without Bucket	l1	2959 mm
Specified Height	h31	1720 mm
Reach at Specified Height	r4	795 mm
Dump angle at specified height	a17	75 °
Carry Position	d5	208 mm
Maximum Rollback Angle at Carry Position	a14	31.60 °
Digging Position	h32	16 mm
Angle of Departure with STD Counterweight		29.20 °
Bodenfreiheit der Maschine	m4	320 mm
Track gauge	b10	1313 mm
Track Shoe Width	b20	450 mm
Crawler base	y2	1483 mm
Overall width less bucket	b1	1765 mm
Schaufelbreite	e1	1877 mm
Clearance Radius - Front with Bucket	b18	2403 mm
Angle of Approach	a3	90 °
Grouser Height		25 mm
Track Type / Track Rollers / Roller Type		Rubber / 5 / Steel
Leistung		
Ground Speed - Single Speed		9.50 km/h
Ground Speed - Two Speed		14.20 km/h
Drawbar Pull/Tractive Effort		5503 kg
Bucket Breakout - Tilt Cylinder		3008 kg
Bucket Breakout - Lift Cylinder		2940 kg
Motor		
Marke		Yanmar
Motor Modell		TNV98CFNMSL
Motor Type		Axial Piston with Planetary Gear Box Reduction
Gross Power / Power		53.70 kW @ 2500 rpm
Net Power / Power		52.70 kW / 2500 rpm
Max. Drehmoment		294 Nm
Nennleistung Verbrennungsmotor		72 Hp
Batterie		12 V
Cold Cranking Amps at Temperature (CCA)		850 A
Alternator - Voltage / Ampere		14 V / 100 A
Hydraulisch		
Zusatzhydraulik		82.51 l/min
Tankkapazität		
Oil Pan Capacity		10.40 l
Kapazität des Hydraulikölbehälters		52.20 l
Kapazität des Kraftstoffbehälters		91 l
Flüssigkeitskühlung Füllmenge des Behälters		14.40 l
Hubraum / Anzahl der Zylinder		3.30 l / 4
Lärm und Vibrationen		
Umgebungsgeräusch (LwA)		103 dB
Innenschallpegel (lpa)		83 dB
Sonstiges		
Ground Pressure		0.33 bar

2150RT - Maßzeichnung

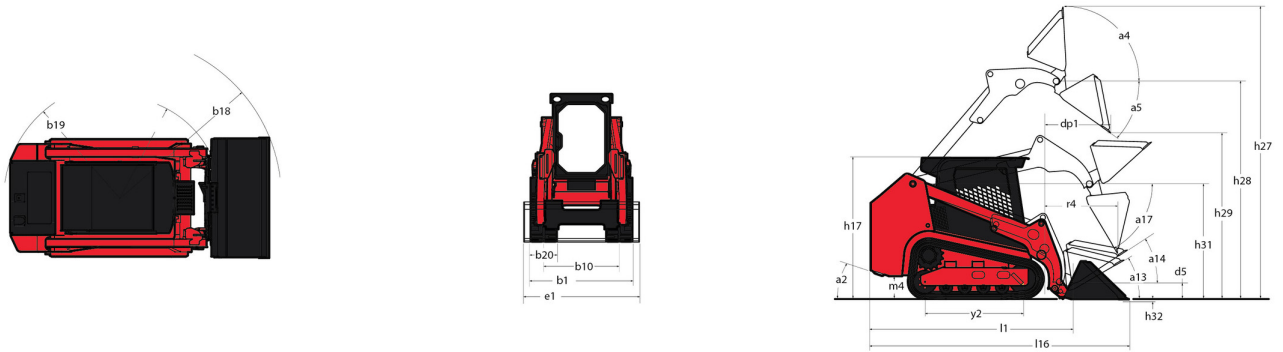

Ausrüstung

Andere Optionen	
Zuschaltbare Schaufel-Nivellierung 4	Optional
Hubfunktion	
All-Tach® Schnellwechselsystem	Standard
Elektronische Anbaugerätesteuerung - 14-Pin-Steckverbinder	Optional
High-Flow-Zusatzhydraulik	Optional
IdealTrax® automatisches Raupenspannsystem	Standard
Power-A-Tach® Schnellwechselsystem	Optional
Zusatzhydraulik	Standard
Motorisierung/Leistung	
Automatisches Motorabschaltssystem	Standard
Dual-Luftfilter mit Indikator	Standard
Glühkerzen-Starthilfe	Standard
Hydrostatisches Zweigang-Antriebsystem	Standard
Kombi-Kühler & Hydraulikölkühler	Standard
Operator-Station	
Druckfestes Kabinengehäuse mit Klimaanlage	Optional
Fußgaspedal	Standard
IdealAccess™-Falttür	Optional
Luftgefederter Sitz	Optional
Multifunktionale Funktionsanzeige	Standard
Rearview Camera	Standard
ROPS/FOPS Schutzdach Stufe II	Standard
Sliding Side Windows	Standard
Swing-out Cab Door	Standard
Voll gefederter Sitz	Standard
Pneumatik	
Einzelflansch-Vorder-/Doppelflansch-Hinterleiträder	Standard
Gummibereiftes Raupenfahwerk	Standard
Sekundäre Funktionen	
Gegengewicht	Standard
Spezialfahwerk	Standard
Sicherheit	
Ausklappbarer Fußraum	Standard
Easy Manager	Standard
Mechanisches Hubzylinderschloss	Standard
Motorwamsystem mit Fehleranzeige	Standard
Rückfahrwameinrichtung	Standard
Verriegelungsvorkehrungen zum Schutz vor Vandalismus	Standard



 **MANITOU**
HANDLING YOUR WORLD

Hauptsitz

B.P. 249 - 430 rue de l'Aubinière

44150 Ancenis Cedex - France

Tel: +33 (0)2 40 09 10 11 - Fax: +33 (0)2 40 09 10 97

www.manitou.com



In vorliegender Broschüre sind die Versionen und Konfigurationsoptionen für Manitou-Produkte beschrieben, die mit unterschiedlicher Ausrüstung ausgestattet werden können. Bei der in der Broschüre beschriebenen Ausrüstung kann es sich um Standard- oder Sonderausrüstung handeln oder um Ausrüstung, die für bestimmte Versionen nicht erhältlich ist. Manitou behält sich das Recht vor, jederzeit unangekündigte Änderungen an den gezeigten und beschriebenen Spezifikationen vorzunehmen. Der Hersteller haftet nicht für die angegebenen Spezifikationen. Für weitere Informationen wenden Sie sich bitte an Ihren Manitou-Händler. Dokument ohne Gewähr. Die Produktbeschreibungen können vom eigentlichen Produkt abweichen. Die Auflistung der Spezifikationen erhebt keinen Anspruch auf Vollständigkeit. Logos und visuelle Identität des Unternehmens sind Eigentum von Manitou und dürfen nicht ohne Genehmigung verwendet werden. Alle Rechte vorbehalten. Die in dieser Broschüre gezeigten Fotos und Abbildungen dienen lediglich Informationszwecken.

MANITOU BF SA - Aktiengesellschaft mit Vorstand - Aktienkapital: 39 668 399 Euro - 857 802 508 Handelsregister (RCS) Nantes