

Fiche technique :

2150RT



 **MANITOU**
HANDLING YOUR WORLD

Capacités		Métrique
Capacité max.	Q	2787 kg
Poids opérationnel		4491 kg
Poids à vide		4491 kg
Capacité à 35 % de charge de basculement		975 kg
Capacité à 50 % de charge de basculement		1393 kg
Charge de basculement		2787 kg
Poids et dimensions		
Hauteur de travail - levé complètement	h27	4267 mm
Hauteur à l'axe d'articulation - Entièrement levé	h28	3251 mm
Déport à hauteur totale et déversé	r6	876 mm
Angle de déversement à hauteur maximale	a5	39 °
Hauteur de déversement levée complètement	h29	2489 mm
Angle de cavage maximum - levée complètement	a4	102.50 °
Hauteur hors tout en haut du ROPS	h17	2111 mm
Longueur hors-tout avec godet	l16	3769 mm
Angle de départ	a2	29.20 °
Longueur hors-tout sans godet	l1	2959 mm
Hauteur spécifique	h31	1720 mm
Déport à hauteur spécifique	r4	795 mm
Angle de déversement à hauteur spécifique	a17	75 °
Position de transport	d5	208 mm
Angle de cavage maximale en position de transport	a14	31.60 °
Position d'excavation	h32	16 mm
Angle de départ, avec contrepoids standard		29.20 °
Garde au sol	m4	320 mm
Écartement des chenilles	b10	1313 mm
Largeur des chenilles	b20	450 mm
Entraxe des rouleaux de chenilles	y2	1483 mm
Largeur hors tout sans godet	b1	1765 mm
Largeur du godet	e1	1877 mm
Rayon de braquage - Avant avec godet	b18	2403 mm
Angle d'approche	a3	90 °
Hauteur du crampon		25 mm
Type chenilles / Galets chenilles / Type galets		Caoutchouc / 5 / Acier
Performances		
Vitesse au sol - Une vitesse		9.50 km/h
Vitesse au sol - Deux vitesses		14.20 km/h
Effort tension/ force de traction		5503 kg
Force d'arrachement du godet - Vérin de basculement		3008 kg
Force d'arrachement du godet - Vérin de levage		2940 kg
Moteur		
Marque du moteur		Yanmar
Modèle du moteur		TNV98CT-NMSL
Type du moteur		Axial Piston with Planetary Gear Box Reduction
Puissance moteur (CV)		72 ch
Puissance moteur (kW)		52.70 kW
Couple max.		294 Nm
Tension batterie		12 V
Ampérage de démarrage à froid à température		850 A
Alternateur - Tension / Ampérage		14 V / 100 A
Hydraulique		
Flux standard - Système hydraulique auxiliaire		82.51 l/min
Capacités des réservoirs		
Capacité du carter d'huile		10.40 l
Capacité du réservoir hydraulique		52.20 l
Carburant		91 l
Liquide de refroidissement		14.40 l
Cylindrée / Nombre de cylindres		3.30 l / 4
Bruit et vibration		
Bruit à l'environnement (LwA)		103 dB
Bruit au poste de conduite (LpA)		83 dB
Divers		
Poinçonnage au sol		0.33 bar

2150RT - Schémas d'encombrement

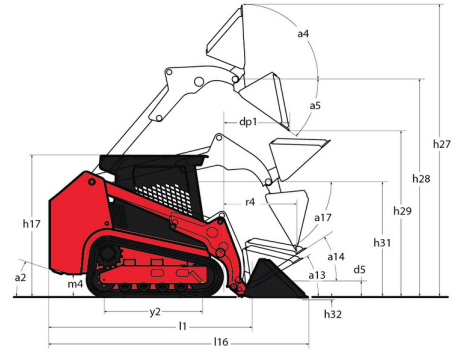

Équipements

Autres options	
Action de levage hydraulique auto-nivelante sélectionnable 4	Option
Fonction de levage	
Commande Électronique d'Accessoire - Connecteur 14 Broches	Option
Hydraulique auxiliaire	Série
Hydraulique auxiliaire à haut débit	Option
Système de fixation d'accessoires All-Tach®	Série
Système de Fixation d'Accessoires Power-A-Tach®	Option
Système de tension automatique de chaîne IdealTrax®	Série
Fonctions secondaire	
Châssis dédié	Série
Contrepoids	Série
Motorisation/Puissance	
Bougies de Préchauffage Assistance au Démarrage	Série
Filtre à air à double élément avec indicateur	Série
Radiateur combiné et refroidisseur d'huile hydraulique	Série
Système d'arrêt automatique du moteur	Série
Système d'entraînement hydrostatique à deux vitesses	Série
Pneumatiques	
Châssis à chenilles en caoutchouc	Série
Galets avant à une seule bride / galets arrière à double bride	Série
Poste opérateur	
Arceau de sécurité ROPS/FOPS Niveau II supérieur	Série
Cabine pressurisée avec climatisation	Option
Caméra de recul	Série
Écran multifonction	Série
Fenêtres latérales coulissantes	Série
Pédale de commande au pied	Série
Porte de cabine battante	Série
Porte rabattable IdealAccess™	Option
Siège à suspension intégrale	Série
Siège à suspension pneumatique	Option
Sécurité	
Alarme de recul	Série
Dispositifs de verrouillage anti-vandalisme	Série
Easy Manager	Série
Repose-pieds basculant	Série
Système d'alerte moteur avec affichage des erreurs	Série
Verrou mécanique de vérin de levage	Série

**Siège Social**

B.P. 249 - 430 rue de l'Aubinière
44150 Ancenis Cedex - France
Tel: +33 (0)2 40 09 10 11 - Fax: +33 (0)2 40 09 10 97
www.manitou.com



Cette publication présente le descriptif des versions et possibilités de configuration des produits Manitou qui peuvent différer en équipement. Les équipements présentés dans cette brochure peuvent être de série, en option, ou non disponibles suivant les versions. Manitou se réserve le droit, à tout moment et sans préavis, de modifier les spécifications décrites et représentées. Les spécifications portées n'engagent pas le constructeur. Pour plus de détails, contactez votre concessionnaire Manitou. Document non contractuel. Présentation des produits non contractuelle. Liste des spécifications non exhaustive. Les logos ainsi que l'identité visuelle de l'entreprise sont la propriété de Manitou et ne peuvent être utilisés sans autorisation. Tous droits réservés. Les photos et schémas contenus dans la présente brochure ne sont fournis qu'à des fins de consultation et à titre indicatif.
Manitou BF SA - Société anonyme à conseil d'administration - Capital social : 39 668 399 euros - 857 802 508 RCS Nantes