

Karta danych technicznych :

MLA 4-50 H-C



 **MANITOU**
HANDLING YOUR WORLD

Pojemność		Metyczny
Statyczne obciążenie destabilizujące z łyżką (na wyprost)		1765 kg
Statyczne obciążenie destabilizujące z łyżką (pełny skręt)		1550 kg
Statyczne obciążenie destabilizujące z widłami (na wyprost)		1310 kg
Statyczne obciążenie destabilizujące z widłami (pełny skręt)		1150 kg
Max. wysokość punktu obrotu łyżki	h35	2488 mm
Waga i wymiary		
Masa bez ładunku (z widłami) z dachem na 4 słupkach		2246 kg
Rozstaw osi	y	1650 mm
Szerokość całkowita kabiny	b4	991 mm
Wysokość całkowita z dachem na 4 słupkach	h38	2258 mm
Zasięg wysypu przy maks. wysokości	r6	344 mm
Wysokość pokrywy silnika	h40	1405 mm
Całkowita wysokość robocza - pełne podniesienie	h27	3310 mm
Kąt przegubu	a19	45 °
Maksymalny kąt oscylacji		11 °
Całkowita długość z łyżką	l16	4279 mm
Całkowita szerokość bez łyżki	b1	1100 mm
Całkowita długość - bez łyżki	l2	3583 mm
Zwis tylny	c6	1120 mm
Kąt wysypu przy maks. podnoszeniu	a5	39 °
Wysokość wysypu przy maks. podnoszeniu	h29	2126 mm
Maksymalny kąt nabierania przy maks. podnoszeniu	a4	50 °
Pozycja wykopowa	h32	-79 mm
Prześwit	m4	320 mm
Promień skrętu - do przodu z łyżką	b18	3246 mm
Promień prześwitu - mniej łyżki	b14	2767 mm
Wysokość od podłoża do krawędzi łyżki	h42	2655 mm
Szerokość bieżnika (środek koła)	b29	836 mm
Luz przegłubu osprzętu		103 mm
Wysokość od podłoża do środka osi	m8	214 mm
Szerokość łyżki	e1	1520 mm
Odległość od środka przedniego koła do sworznia obrotu	m3	669 mm
Wysokość do sworznia karetki - ramię całkowicie podniesione	h28	2520 mm
Silnik		
Producent silnika		Perkins
Model silnika		403J-E17T
Norma emisji spalin		Stage V
Liczba silników		3
Moc silnika (KM / kW)		48 Hp / 36 kW
Max. moment obrotowy / Obroty silnika		166 Nm / 1600 rpm
Układ chłodzenia silnika		Woda
Transmisja		
Typ przekładni		Hydrostatyczny
Liczba biegów (do przodu / tyłu)		2 / 2
Prędkość max. (może się różnić w zależności od obowiązujących przepisów)		20 km/h
Maks. prędkość jazdy (w opcji) (może się różnić w zależności od obowiązujących przepisów)		30 km/h
Hamulec serisowy		Hydraulic drum brake on front axle, acting on all 4 wheels
hydrauliczny		
Typ pompy hydraulicznej		Pompa zębata
Przepływ - Ciśnienie hydrauliczki		60 l/min / 207 bar
Opcjonalna hydraulika wysokiego przepływu (l/min)		60 l/min
Pojemność zbiornika		
Olaj hydrauliczny		48 l
Pojemność zbiornika paliwa		35 l

MLA 4-50 H-C - Rysunek wymiarowy

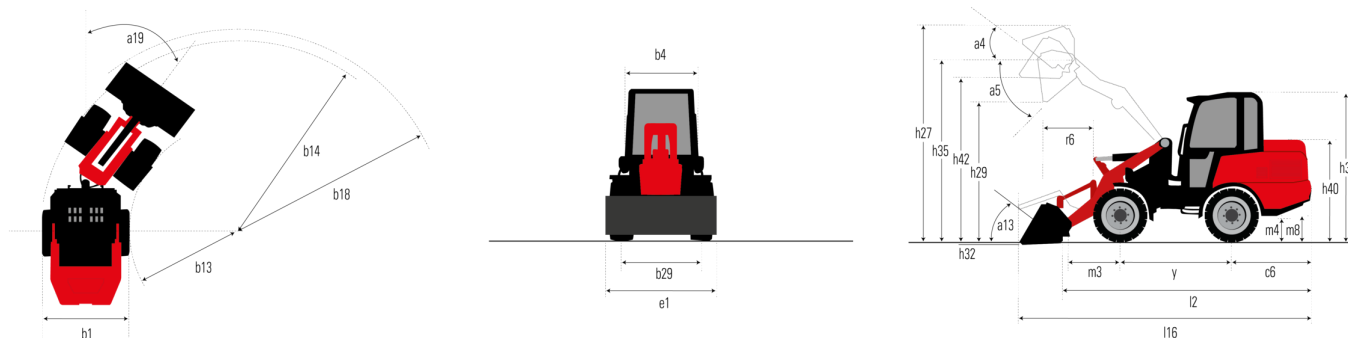

**Siedziba główna**

B.P. 249 - 430 rue de l'Aubinière
44150 Ancenis Cedex - France

Tel: +33 (0)2 40 09 10 11 - Fax: +33 (0)2 40 09 10 97

www.manitou.com



Niniejsza publikacja opisuje wersje i możliwości konfiguracji produktów Manitou, które mogą różnić się wyposażeniem. Wyposażenie przedstawione w niniejszej broszurze może być standardowe, opcjonalne lub niedostępne w zależności od wersji. Manitou zastrzega sobie prawo do zmiany opisanych i przedstawionych specyfikacji w dowolnym momencie bez uprzedzenia. Przedstawione specyfikacje nie są wiążące dla producenta. Aby uzyskać więcej szczegółów, należy skontaktować się z dealerm Manitou. Dokument niebędący umową. Prezentacja i wizualizacje produktów nie są umowne. Loga i identyfikacja wizualna firmy są własnością Manitou i nie mogą być wykorzystywane bez zgody. Wszelkie prawa zastrzeżone. Zdjęcia i schematy zawarte w niniejszej broszurze służą wyłącznie celom poglądowym.
Manitou BF SA - Spółka akcyjna z Radą Dyrektorów - Kapitał zakładowy: 39 668 399 euro - 857 802 508 RCS Nantes