

Ficha técnica :

# MT-X 1033 A MINING



| Capacidad   |           | Métrico   |
|---|-----------|---|
| Capacidad de elevación máx.   |           | 3300 kg   |
| Altura de elevación máx   |           | 9.98 m  |
| Alcance máx   |           | 7.15 m  |
| Fuerza de arranque con cuchara  |           | 5330 daN  |
| Peso y dimensión  |           |   |
| Longitud total al tablero de horquillas   | l11       | 4.93 m  |
| Longitud hasta cara de las horquillas   | l2        | 4.93 m  |
| Anchura total   | b1        | 2.25 m  |
| Altura total  | h17       | 2.30 m  |
| Distancia entre ejes  | y         | 2.69 m  |
| Distancia al suelo  | m4        | 0.44 m  |
| Anchura total de la cabina  | b4        | 0.89 m  |
| Ángulo de volteo  | a4        | 12 °  |
| Ángulo de vertido   | a5        | 114 °   |
| Radio de giro exterior  | Wa1       | 3.66 m  |
| Peso sin carga  |           | 8570 kg   |
| Equipamientos de rueda  |           | Neumático   |
| Modelos de los neumáticos   |           | Alliance 400/80 - 24 - 162A8                                |
| Largo de las horquillas / Anchura de horquillas / Sección de horquillas             | l / e / s | 1200 mm x 125 mm x 45 mm                                    |
| Rendimiento   |           |   |
| Subida  |           | 6.70 s  |
| Bajada  |           | 5.40 s  |
| Salida del telescopio   |           | 13.60 s   |
| Retracción  |           | 8.70 s  |
| Cavado  |           | 2.70 s  |
| Vertido   |           | 2.30 s  |
| Motor   |           |   |
| Marca   |           | Perkins   |
| Modelo de motor   |           | 1104D-44 TA   |
| Nº de cilindros / Capacidad de cilindros  |           | 4 - 4400 cm³  |
| Potencia del motor I.C. - Potencia  |           | 101 Hp / 74.50 kW   |
| Par máx. / Rotación del par de motor  |           | 410 Nm @ 1400 rpm   |
| Esfuerzo de tracción  |           | 9100 daN  |
| Transmisión   |           |   |
| Tipo de transmisión   |           | Convertidor de par  |
| Número de marchas (hacia delante / atrás)   |           | 4 / 4   |
| Max. travel speed   |           | 27 km/h   |
| Velocidad de desplazamiento máx. (km/h) (puede variar según la normativa aplicable) |           | 27 km/h   |
| Freno de aparcamiento   |           | Manual  |
| Freno de servicio   |           | Multidisco bañado en aceite en los ejes delantero y trasero |
| Hidráulico  |           |   |
| Tipo de bomba   |           | Bomba de engranajes   |
| Caudal hidráulico / Presión hidráulica  |           | 106 l/min-250 bar   |
| Capacidad del tanque  |           |   |
| Aceite de motor   |           | 11 l  |
| Aceite hidráulico   |           | 128 l   |
| Capacidad del depósito de carburante  |           | 120 l   |
| Ruido y vibración   |           |   |
| Ruido en el puesto de conducción (LpA)  |           | 76 dB   |
| Ruido en el entorno (LwA)   |           | 104 dB  |
| Vibraciones en manos/brazos   |           | < 2.50 m/s²   |
| Vaños   |           |   |
| Ruedas directrices (delanteras / traseras)  |           | 2 / 2   |
| Ruedas motrices (delanteras / traseras)   |           | 2 / 2   |
| Seguridad / Certificación de cabina   |           | Standard EN 15000 / Cabina ROPS - FOPS nivel 2              |
| Mandos  |           | JSM   |

MT-X 1033 A Mining - Diagramas de carga

Máquina sobre neumáticos con horquillas

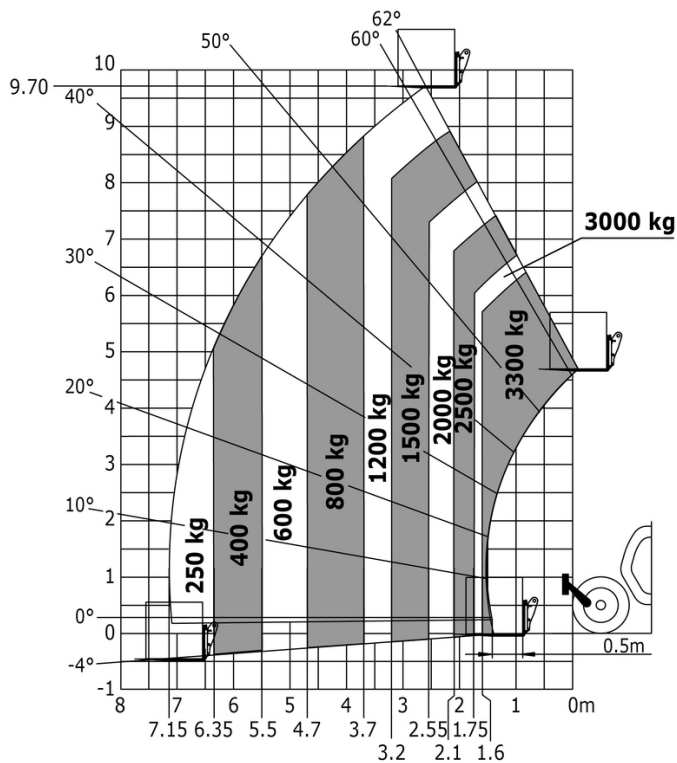

Rotación sobre estabilizadores bajados, con horquillas

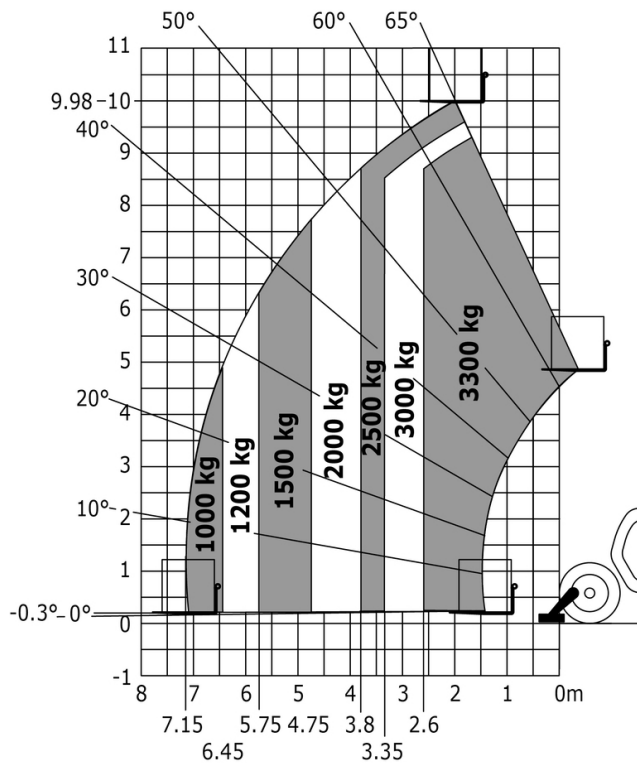

Máquina sobre estabilizadores con cesta para túneles (Metric)

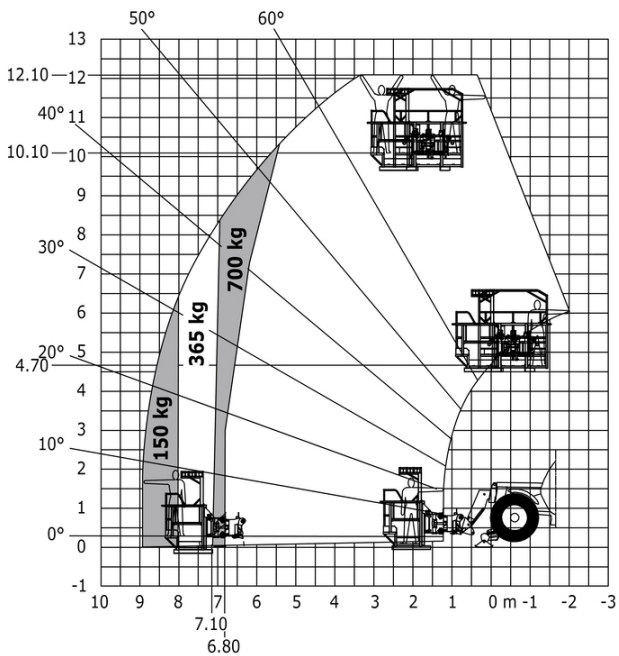

Máquina sobre estabilizadores con cesta minera subterránea (Metric)

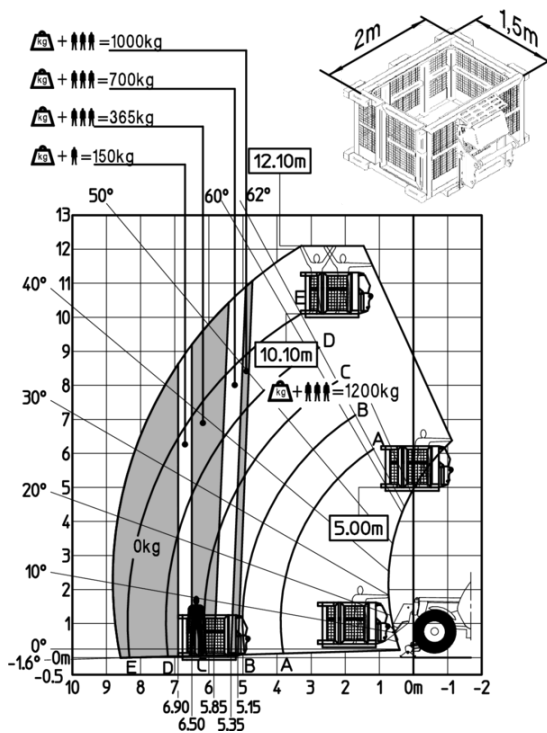

Máquina sobre neumáticos con manipulador de neumáticos delgado TH 33 (Metric)

Máquina sobre estabilizadores con manipulador de neumáticos delgado TH 33 (Metric)

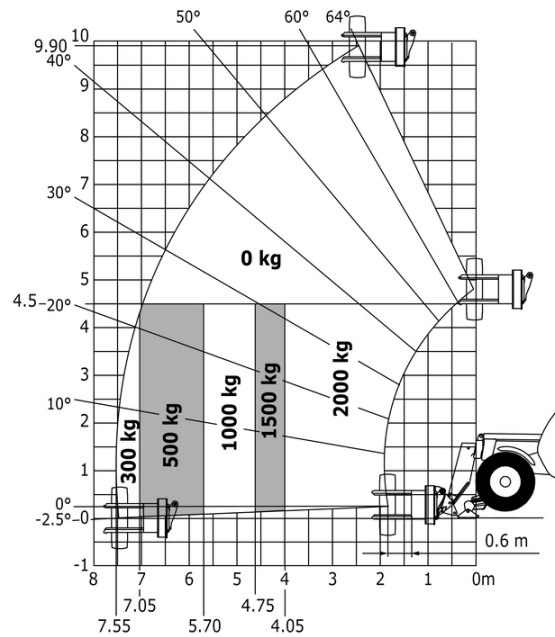
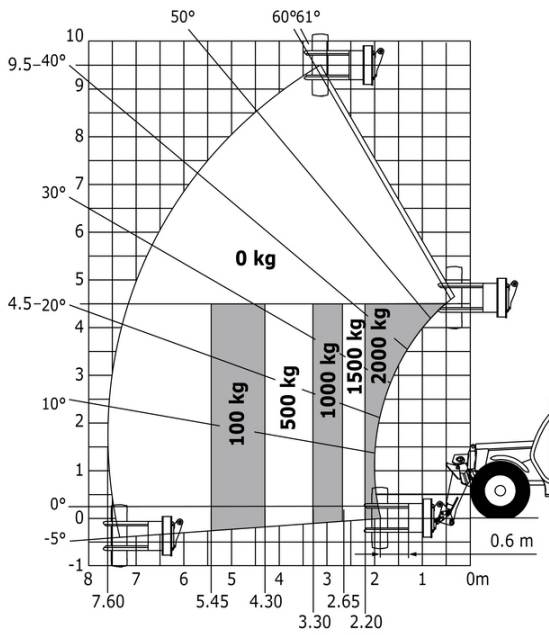

## Mining Specifications

|   | MTX 1033 A Mining |
|---|-------------------|
| <b>Funciones secundarias</b>  |                   |
| Sistema de engrase automático (AGS)   | O                 |
| <b>Función de elevación</b>   |                   |
| Predisposición de la plataforma de trabajo con control remoto                             | E                 |
| Predisposición de pinza (mandos desde la cabina)  | O                 |
| Suspensión de pluma Comfort Ride Control (CRC)  | O                 |
| <b>Iluminación</b>  |                   |
| Baliza Led Plana Giratoria  | E                 |
| Luces de freno encendida cuando freno de mano metido                                      | E                 |
| Luces de trabajo LED en la cabina (x4 : 2 frontales + 2 trasero)                          | E                 |
| Luces de trabajo LED en la pluma (x2)   | E                 |
| Luces direccionales LED (Rojo/verde)  | E                 |
| Luces led intermitentes en la cabina  | E                 |
| <b>Motorización/Potencia</b>  |                   |
| Funda de protección mangueras hidráulicas   | E                 |
| Prefiltro ciclónico metálico  | E                 |
| Sistema purificador de gases de escape  | E                 |
| Tapa radiador   | E                 |
| <b>Otras opciones</b>   |                   |
| Aislador Batería/arranque + Jump Start en exterior con carcasa resistente a la intemperie | E                 |
| <b>Seguridad</b>  |                   |
| Audio warning on reverse movements (lynx noise)   | E                 |
| Bloqueo cilindro flecha   | E                 |
| Caja de fusibles reforzada con disyuntores - MT   | E                 |
| Cinta reflectante   | E                 |
| Cuñas de la rueda   | E                 |
| Dirección de emergencia   | E                 |
| Fire extinguisher   | E                 |
| Frenos negativos en eje delantero y trasero   | E                 |
| Indicadores de tuerca de rueda flojos   | E                 |
| Marcas - pegatinas de advertencia y de peligro  | E                 |
| Parada de emergencia: 1 en la cabina, 2 exterior  | E                 |
| Parilla de protección del parabrisa   | E                 |
| Rejillas de protección : vidrios derecha, izquierda y trasera                             | E                 |
| Sistema "Guardian Angel" Nivel 1  | E                 |
| Sistema Supresión incendio  | O                 |
| Sistema de camera lateral y trasera con pantalla en la cabina                             | E                 |

# Equipamiento

## Estándar

Aislador Batería/arranque + Jump Start en exterior con carcasa resistente a la intemperie

Audio warning on reverse movements (lynx noise)

Baliza Led Plana Giratoria

Bloqueo cilindro flecha

Caja de fusibles reforzada con disyuntores - MT

Cinta reflectante

Cuñas de la rueda

Dirección de emergencia

Fire extinguisher

Frenos negativos en eje delantero y trasero

Funda de protección mangueras hidráulicas

Indicadores de tuerca de rueda flojos

Luces de freno encendida cuando freno de mano metido

Luces de trabajo LED en la cabina (x4 : 2 frontales + 2 trasero)

Luces de trabajo LED en la pluma (x2)

Luces direccionales LED (Rojo/verde)

Luces led intermitentes en la cabina

Marcas - pegatinas de advertencia y de peligro

Parada de emergencia: 1 en la cabina, 2 exterior

Parilla de protección del parabrisa

Predisposición de la plataforma de trabajo con control remoto

Prefiltro ciclónico metálico

Rejillas de protección : vidrios derecha, izquierda y trasera

Sistema "Guardian Angel" Nivel 1

Sistema de camera lateral y trasera con pantalla en la cabina

Sistema purificador de gases de escape

Tapa radiador

## Opcional

Predisposición de pinza (mandos desde la cabina)

Sistema Supresión incendio

Sistema de engrase automático (AGS)

Suspensión de pluma Comfort Ride Control (CRC)



 **MANITOU**  
**HANDLING YOUR WORLD**

**Oficina Central**

B.P. 249 - 430 rue de l'Aubinière

44150 Ancenis Cedex - Francia

Tel.: 00 33 (0)2 40 09 10 11 - Fax: 00 33 (0)2 40 09 10 97

[www.manitou.com](http://www.manitou.com)



Esta publicación describe las versiones y posibilidades de configuración de los productos Manitou que puedan diferir en equipamiento. Los equipamientos presentados en este folleto pueden ser de serie, opcionales o no estar disponibles en algunas versiones. Manitou se reserva el derecho, en cualquier momento y sin previo aviso, de modificar las especificaciones descritas y representadas. Las especificaciones aportadas no comprometen al fabricante. Para más información, póngase en contacto con su concesionario Manitou. Documento no contractual. Presentación de los productos no contractual. Lista de especificaciones no exhaustiva. Los logos y la identidad visual de la empresa son propiedad de Manitou y no pueden ser utilizados sin autorización. Todos los derechos reservados. Las fotos y los esquemas contenidos en este folleto se ofrecen para consulta y a título indicativo solamente.

Manitou BF SA - Sociedad anónima con Consejo de Administración - Capital social: 39 668 399 euros - 857 802 508 RCS Nantes